

IZVJEŠTAJ O UTVRĐIVANJU OŠTEĆENJA KONSTRUKCIJSKIH ELEMENATA ZGRADE I IZRAČUN GRAĐEVINSKE BRUTO POVRŠINE OBJEKTA

Broj izvještaja: **05/2021**

Privremena odluka ministarstva
prostornoga uređenja,
graditeljstva i državne imovine:

Klasa: UP/I- 000-06/21-07/967
Ur.broj: 531-04-3-21-2, od 2. travnja 2021.

Veza klasa FZO:

KLASA: 360-01/21-01/191,
Ur.broj: 531-04-21-1

Lokacija:

Vukasova 35, Zagreb

Broj katastarske
čestice:

k.č.br. 2031/3, k.o. Vugrovec
zk.č.br. 2031/3, k.o. Vugrovec

Naručitelj:

**Fond za obnovu Grada Zagreba, Krapinsko-zagorske
županije i Zagrebačke županije**
Ulica Ivana Dežmana 10, 10 000 Zagreb

Mjesto i datum:

Zagreb, 20.05.2021.

Direktor:

GRAUZ d.o.o.
za projektiranje i usluge
Zagreb



Đuro Uzelac, mag. ing. aedif.

Izvještaj izradio:

HRVATSKA KOMORA INŽENJERA GRAĐEVINARSTVA
Đuro Uzelac
mag. ing. aedif.
Ovlašteni inženjer građevinarstva



Đuro Uzelac, mag. ing. aedif.

GRAUZ d.o.o.	INVESTITOR: Fond za obnovu Grada Zagreba, Krapinsko-zagorske županije i Zagrebačke županije, Ulica Ivana Dežmana 10, 10 000 Zagreb GRAĐEVINA: Obiteljska kuća, Vukasova 35, 10 000 Zagreb	TD: 07/21 Mjesto: Zagreb Datum: 05.2021.
	NAZIV DOKUMENTA: IZVJEŠTAJ O UTVRĐIVANJU OŠTEĆENJA KONSTRUKCIJSKIH ELEMENATA ZGRADE I IZRAČUN GRAĐEVINSKE BRUTO POVRŠINE OBJEKTA	Stranica : 2

SADRŽAJ:

1.	Općenito	3
2.	Iskaz izračuna građevinske bruto površine.....	4
3.	Izjava ovlaštenog inženjera građevinarstva	5
4.	Skice za obračun površine	6
5.	Fotodokumentacija zatečenog stanja	7

GRAUZ d.o.o.	INVESTITOR: Fond za obnovu Grada Zagreba, Krapinsko-zagorske županije i Zagrebačke županije, Ulica Ivana Dežmana 10, 10 000 Zagreb GRAĐEVINA: Obiteljska kuća, Vukasova 35, 10 000 Zagreb	TD: 07/21 Mjesto: Zagreb Datum: 05.2021.
	NAZIV DOKUMENTA: IZVJEŠTAJ O UTVRĐIVANJU OŠTEĆENJA KONSTRUKCIJSKIH ELEMENATA ZGRADE I IZRAČUN GRAĐEVINSKE BRUTO POVRŠINE OBJEKTA	Stranica : 3

1. OPĆENITO

Dana 18.05.2021. izvršen je obilazak i pregled zgrade na adresi Vukasova 35, Vugrovec Gornji, Zagreb. Pregledom je utvrđeno da je zgrada oštećena u potresima 22. ožujka 2020. godine te 28. i 29. prosinca 2020. godine. Predmetnoj zgradi je na prethodnim preliminarnim pregledima dodijeljena žuta naljepnica PN2 – PRIVREMENO NEUPORABLJIVO – potrebne mjere HITNE INTERVENCIJE.

Predmetna zgrada je slobodnostojeća.



Izvršeno je mjerenje zgrade sa ciljem izračuna građevinske bruto površine zgrade.

Vizualnim pregledom je utvrđeno da je došlo do velikih oštećenja, pomaka i deformacija drvene krovne konstrukcije te pukotina sa vanjske i unutarnje strane betonskih suterenskih zidova. Uslijed pojave pukotina došlo je do prodora vode u suterenski dio kuće. Iz svega navedenoga proizlazi da su konstrukcijski elementi obiteljske kuće oštećeni potresom od 22. ožujka 2020. te 28. i 29. prosinca 2020. na način da je obiteljska kuća uništena.

GRAUZ d.o.o.	INVESTITOR: Fond za obnovu Grada Zagreba, Krapinsko-zagorske županije i Zagrebačke županije, Ulica Ivana Dežmana 10, 10 000 Zagreb	TD: 07/21 Mjesto: Zagreb Datum: 05.2021.
	GRAĐEVINA: Obiteljska kuća, Vukasova 35, 10 000 Zagreb	
	NAZIV DOKUMENTA: IZVJEŠTAJ O UTVRĐIVANJU OŠTEĆENJA KONSTRUKCIJSKIH ELEMENATA ZGRADE I IZRAČUN GRAĐEVINSKE BRUTO POVRŠINE OBJEKTA	Stranica : 4

2. ISKAZ IZRAČUNA GRAĐEVINSKE BRUTO POVRŠINE

IZRAČUN GRAĐEVINSKE BRUTO POVRŠINE			
širina (m)	dužina (m)	koeficijent	Površina (m ²)
SUTEREN			
4,43	8,38	1	37,12
PRIZEMLJE			
4,22 – 8,38	7,40 – 10,32	1	74,33
POTKROVLJE			
2,80	8,38	1	23,46
UKUPNO m²			134,91

GRAUZ d.o.o.	INVESTITOR: Fond za obnovu Grada Zagreba, Krapinsko-zagorske županije i Zagrebačke županije, Ulica Ivana Dežmana 10, 10 000 Zagreb GRAĐEVINA: Obiteljska kuća, Vukasova 35, 10 000 Zagreb	TD: 07/21 Mjesto: Zagreb Datum: 05.2021.
	NAZIV DOKUMENTA: IZVJEŠTAJ O UTVRĐIVANJU OŠTEĆENJA KONSTRUKCIJSKIH ELEMENATA ZGRADE I IZRAČUN GRAĐEVINSKE BRUTO POVRŠINE OBJEKTA	Stranica : 5

3. IZJAVA OVLAŠTENOG INŽENJERA GRAĐEVINARSTVA

OVLAŠTENI INŽENJER

GRAĐEVINARSTVA: Đuro Uzelac, mag. ing. aedif.

upisan u Imenik ovlaštenih inženjera građevinarstva pod rednim brojem 4506 Rješenjem Klasa: UP/I-360-01/10-01/4506, Ur.broj: 500-03-10-1; od 16.4.2010. godine

TVRTKA: GRAUZ d.o.o.
Virovitička 11A, 10 040 Zagreb
OIB: 09130584198

ZGRADA: OBITELJSKA KUĆA
LOKACIJA: Vukasova 35, Vugrovec Gornji, Zagreb
k.č.br. 2031/3, k.o. Vugrovec
zk.č.br. 2031/3, k.o. Vugrovec

VLASNIK: Đurđica Talan,
Vukasova 35, Vugrovec Gornji, Zagreb
OIB: 92481735902

BROJ IZVJEŠTAJA: 05/2021

Ovlašteni inženjer građevinarstva daje slijedeći Izjavu i Iskaz:

Temeljem vizualnog pregleda postojeće zgrade – obiteljske kuće na adresi Vukasova 35, Vugrovec Gornji, Zagreb, utvrđujem da su konstrukcijski elementi obiteljske kuće oštećeni potresom od 22. ožujka 2020. te 28. i 29. prosinca 2020. na način da je obiteljska kuća uništena, odnosno da njezina obnova nije moguća.

U skladu s priloženim iskazom izračuna građevinske bruto površine utvrđujem da građevinska (bruto) površina zgrade iznosi 134,91 m².

U Zagrebu, 20.05.2021. godine

Ovlašteni inženjer građevinarstva

HRVATSKA KOMORA INŽENJERA GRAĐEVINARSTVA
Đuro Uzelac
mag. ing. aedif.
Ovlašteni inženjer građevinarstva
G 4506

Đuro Uzelac, mag. ing. aedif.

GRAUZ d.o.o.	INVESTITOR: Fond za obnovu Grada Zagreba, Krapinsko-zagorske županije i Zagrebačke županije, Ulica Ivana Dežmana 10, 10 000 Zagreb	TD: 07/21 Mjesto: Zagreb Datum: 05.2021.
	GRAĐEVINA: Obiteljska kuća, Vukasova 35, 10 000 Zagreb	
	NAZIV DOKUMENTA: IZVJEŠTAJ O UTVRĐIVANJU OŠTEĆENJA KONSTRUKCIJSKIH ELEMENATA ZGRADE I IZRAČUN GRAĐEVINSKE BRUTO POVRŠINE OBJEKTA	Stranica : 6

4. SKICE ZA OBRAČUN POVRŠINE

SHEMA TLOCRTA SUTERENA

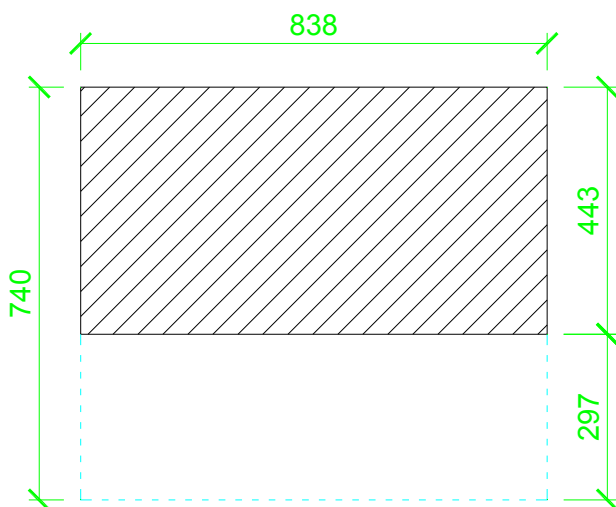

SHEMA TLOCRTA PRIZEMLJA

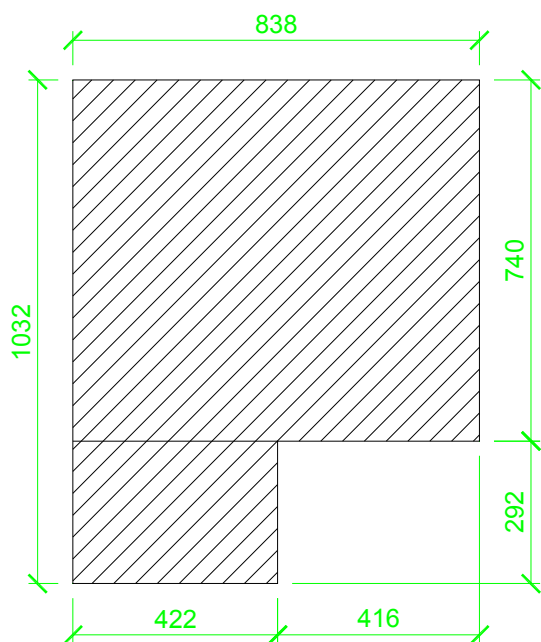

GRAUZ d.o.o.	INVESTITOR: Fond za obnovu Grada Zagreba, Krapinsko-zagorske županije i Zagrebačke županije, Ulica Ivana Dežmana 10, 10 000 Zagreb GRAĐEVINA: Obiteljska kuća, Vukasova 35, 10 000 Zagreb	TD: 07/21 Mjesto: Zagreb Datum: 05.2021.
	NAZIV DOKUMENTA: IZVJEŠTAJ O UTVRĐIVANJU OŠTEĆENJA KONSTRUKCIJSKIH ELEMENATA ZGRADE I IZRAČUN GRAĐEVINSKE BRUTO POVRŠINE OBJEKTA	Stranica : 7

SHEMA TLOCRTA POTKROVLJA

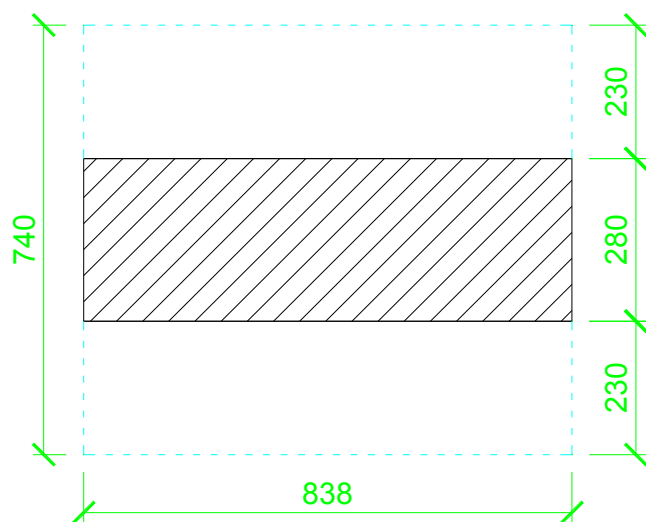

5. FOTODOKUMENTACIJA ZATEČENOG STANJA



GRAUZ d.o.o.	INVESTITOR: Fond za obnovu Grada Zagreba, Krapinsko-zagorske županije i Zagrebačke županije, Ulica Ivana Dežmana 10, 10 000 Zagreb GRAĐEVINA: Obiteljska kuća, Vukasova 35, 10 000 Zagreb	TD: 07/21 Mjesto: Zagreb Datum: 05.2021.
	NAZIV DOKUMENTA: IZVJEŠTAJ O UTVRĐIVANJU OŠTEĆENJA KONSTRUKCIJSKIH ELEMENATA ZGRADE I IZRAČUN GRAĐEVINSKE BRUTO POVRŠINE OBJEKTA	Stranica : 8



Izveštaj izradio:

HRVATSKA KOMORA INŽENJERA GRAĐEVINARSTVA
Đuro Uzelac
mag. ing. aedif.
Ovlašteni inženjer građevinarstva
G 4506

Đuro Uzelac, mag. ing. aedif.