



JURCON PROJEKT d.o.o.
Zagreb, Gotalovečka 4a

tel 385 (0) 1 30 12 206
385 (0) 1 30 14 557
fax 385 (0) 1 30 97 940
email jurconprojekt@jurconprojekt.hr

Investitor: FOND ZA OBNOVU GRADA ZAGREBA,
KRAPINSKO-ZAGORSKE ŽUPANIJE I
ZAGREBAČKE ŽUPANIJE

OIB: 20506058112

10000, Zagreb

Ulica Ivana Dežmana 10

Naziv građevine: VIŠESTAMBENA ZGRADA

Adresa: Schloserove stube 7

Lokacija: k.č. br. 5821; k.o. Centar, Zagreb

IZVJEŠTAJ O UTVRĐIVANJU OŠTEĆENJA KONSTRUKCIJSKIH ELEMENATA ZGRADE I IZRAČUN GRAĐEVINSKE BRUTO POVRŠINE OBJEKTA

Broj izvještaja: IZV-229/2021

**Privremena odluka
Ministarstva prostornog
uređenja, graditeljstva i
državne imovine:**

KLASA: UP/I-000-06/21-05/96

UR.BROJ: 531-04-03/34-21-2

Veza klasa FZO:

KLASA: 360-01/21-01/186

Projektant:

Franjo Carević, dipl.ing.građ.

Direktor:

Zdravko Jurčec, dipl. ing. građ.

HRVATSKA KOMORA INŽENJERA GRAĐEVINARSTVA
Franjo Carević
mag. ing. arhif.
Ovlašteni inženjer građevinarstva

G 4597

JP JURCON PROJEKT d.o.o.
za projektiranje i graditeljstvo
ZAGREB, Gotalovečka 4/a



JURCON PROJEKT d.o.o.
Zagreb, Gotalovečka 4a

tel: 385 (0) 1 30 12 206
385 (0) 1 30 14 557
fax: 385 (0) 1 30 97 940
email: jurconprojekt@jurconprojekt.hr

STRANICA 2

Zagreb, svibanj 2021.

JURCON PROJEKT d.o.o. consultants & engineers Gotalovečka 4a, Zagreb
MB 1506897 OIB 55345087244 PDV ID HR55345087244
IBAN HR0823600001101441416 Zagrebačka banka, Zagreb
Društvo upisano kod Trgovačkog suda u Zagrebu MBS 080354658
Temejni kapital: 770.000,00 kn uplaćen je u cijelosti
Členovi uprave: Jurčec Zdravko, dipl.ing.građ. direktor, zastupa društvo samostalno

VIŠESTAMBENA ZGRADA

Schlosserove stube 7, Zagreb

BROJ IZVJEŠTAJA: IZV-229/2021

INVESTITOR: **FOND ZA OBNOVU GRADA ZAGREBA, KRAPINSKO-ZAGORSKE ŽUPANIJE I ZAGREBAČKE ŽUPANIJE**

OIB: 20506058112

10000, Zagreb

Ulica Ivana Dežmana 10

NAZIV GRAĐEVINE: **VIŠESTAMBENA ZGRADA**

LOKACIJA: k.č. br. 5821; k.o. Centar, Zagreb

IZVJEŠTAJ O UTVRĐIVANJU OŠTEĆENJA KONSTRUKCIJSKIH ELEMENATA ZGRADE I IZRAČUN GRAĐEVINSKE BRUTO POVRŠINE OBJEKTA

PROJEKTANT: Franjo Carević, dipl.ing.građ.

HRVATSKA KOMORA INŽENJERA GRAĐEVINARSTVA
Franjo Carević
mag. ing. arhif.
Ovlašteni inženjer građevinarstva
G 4597

POPIS SURADNIKA: Sara Lalić, dipl.ing.arh.

Ivana Kralj, mag.ing.prosp.arch.

Igor Velički, građ.teh.

Zagreb, svibanj 2021.

Direktor:

Zdravko Jurčec, dipl.ing.građ.

**JURCON PROJEKT** d.o.o.
za projektiranje i graditeljstvo
ZAGREB, Gotalovečka 4/a

Projektant: **Franjo Carević, dipl.ing.građ.**

**IZVJEŠTAJ O UTVRĐIVANJU OŠTEĆENJA KONSTRUKCIJSKIH ELEMENATA ZGRADE I IZRAČUN GRAĐEVINSKE BRUTO
POVRŠINE OBJEKTA**



JURCON PROJEKT d.o.o.
Zagreb, Gotalovečka 4a

tel: 385 (0) 1 30 12 206
385 (0) 1 30 14 557
fax: 385 (0) 1 30 97 940
email: jurconprojekt@jurconprojekt.hr

STRANICA 3

Zagreb, svibanj 2021.

JURCON PROJEKT d.o.o. consultants & engineers Gotalovečka 4a, Zagreb

MB 1503897 OIB 55345087244 PDV ID HR55345087244

IBAN HR0823600001101441416 Zagrebačka banka, Zagreb

Društvo upisano kod Trgovačkog suda u Zagrebu MBS 080354658

Temejni kapital 770.000,00 kn uplaćen je u cijelosti

Členovi uprave: Junčec Zdravko, dipl.ing.građ. direktor, zastupa društvo samostalno

VIŠESTAMBENA ZGRADA

Schlosserove stube 7, Zagreb

BROJ IZVJEŠTAJA: IZV-229/2021

SADRŽAJ:

1. OPĆENITO	4
2. ISKAZ IZRAČUNA GRAĐEVINSKE BRUTO POVRŠINE	5
3. IZJAVA OVLAŠTENOG INŽENJERA GRAĐEVINARSTVA	6
4. SKICE ZA OBRAČUN POVRŠINE	7
5. FOTODOKUMENTACIJA PRIJE SANACIJE	11
6. FOTODOKUMENTACIJA TIJEKOM SANACIJE	14
7. FOTODOKUMENTACIJA ZATEČENOG STANJA	17

Projektant: **Franjo Carević, dipl.ing.građ.**

IZVJEŠTAJ O UTVRĐIVANJU OŠTEĆENJA KONSTRUKCIJSKIH ELEMENATA ZGRADE I IZRAČUN GRAĐEVINSKE BRUTO POVRŠINE OBJEKTA



JURCON PROJEKT d.o.o.
Zagreb, Gotovoječka 4a

tel: 385 (0) 1 30 12 206
385 (0) 1 30 14 557
fax: 385 (0) 1 30 97 940
email: jurconprojekt@jurconprojekt.hr

STRANICA 4

Zagreb, svibanj 2021.

JURCON PROJEKT d.o.o. consultants & engineers Gotovoječka 4a, Zagreb
MB 1506897 OIB 55345087244 PDV ID HR55345087244
IBAN HR082360001101441416 Zagrebačka banka, Zagreb
Društvo upisano kod Trgovačkog suda u Zagrebu MBS 080354658
Temejni kapital 770.000,00 kn uplaćen je u cijelosti
Členovi uprave: Jurčec Zdravko, dipl.ing.građ. direktor; zastupa društvo samostalno

VIŠESTAMBENA ZGRADA

Schlosserove stube 7, Zagreb

BROJ IZVJEŠTAJA: IZV-229/2021

1. OPĆENITO

Dana 25.05.2021. izvršen je obilazak i pregled zgrade na adresi Schlosserove stube 7, Zagreb, od strane stručnog tima tvrtke Jurcon Projekt d.o.o., te uz prisustvo predstavnika stanara višestambene zgrade na adresi Schlosserove stube 7. Pregledom je utvrđeno da je zgrada oštećena u potresima 22. ožujka 2020. godine te 28. i 29. prosinca 2020. godine. Na predmetnoj zgradi nije izvršen prethodni preliminarni pregled, ali je izrađen elaborat ocjene postojećeg stanja građevinske konstrukcije, oznake: TD: 15/20, studeni 2020., izrađen od strane Studio Arhing d.o.o., Zagreb i ovjeren od strane Juraja Pojatina, dipl.ing.građ.

Predmetna zgrada je slobodnostojeća. U gabaritima navedene zgrade (izmjerene GBP) nalazi se i garaža koja je sastavni dio osnovnog konstruktivnog sistema. U sjevernom kutu katastarske čestice evidentiran je pomoćni slobodnostojeći objekt koji ima funkciju garaže te isti nije sastavni konstruktivnog sistema zgrade i nije predmet ovog pregleda.

Izvršenim uvidom u stanje objekta ustanovljeno je kako je na predmetnom objektu izvršena sanacija.

Sukladno projektnoj dokumentaciji evidentirana su oštećenja konstrukcije nosivih zidova, koja su karakteristična obzirom na prekoračenje nosivosti vlačnog naprezanja u istima. Oštećenje evidentirano projektom te predloženom fotodokumentacijom mogu se okarakterizirati kao umjerena konstruktivna, te se utvrđuje klasifikacija oštećenja objekta - **privremeno neuporabljivo, potreban detaljan pregled (PN1).**

Projektant: **Franjo Carević, dipl.ing.građ.**

IZVJEŠTAJ O UTVRĐIVANJU OŠTEĆENJA KONSTRUKCIJSKIH ELEMENATA ZGRADE I IZRAČUN GRAĐEVINSKE BRUTO POVRŠINE OBJEKTA



JURCON PROJEKT d.o.o.
Zagreb, Gotovoječka 4a

tel: 385 (0) 1 30 12 206
385 (0) 1 30 14 557
fax: 385 (0) 1 30 97 940
email: jurconprojekt@jurconprojekt.hr

STRANICA 5

Zagreb, svibanj 2021.

JURCON PROJEKT d.o.o. consultants & engineers Gotovoječka 4a, Zagreb
MB 1503897 OIB 55345087244 PDV ID HR55345087244
IBAN HR082360001101441416 Zagrebačka banka, Zagreb
Društvo upisano kod Trgovačkog suda u Zagrebu MBS 080354658
Temejni kapital 770.000,00 kn uplaćen je u cijelosti
Členovi uprave: Junčec Zdravko, dipl.ing.građ. direktor; zastupa društvo samostalno

VIŠESTAMBENA ZGRADA

Schlosserove stube 7, Zagreb

BROJ IZVJEŠTAJA: IZV-229/2021

2. ISKAZ IZRAČUNA GRAĐEVINSKE BRUTO POVRŠINE

Prema Pravilniku o načinu izračuna građevinske (bruto) površine zgrade (NN 93/2017).

Građevinska (bruto) površina zgrade je zbroj površina mjerenih u razini podova svih dijelova (etaža) zgrade (S, Pr, K, Pk) određenih prema vanjskim mjerama obodnih zidova s oblogama u koje se ne uračunava površina dijela potkrovlja i zadnje etaže svijetle visine manje od 2,00 m te se ne uračunava površina lođa, vanjskih stubišta, balkona, terasa, prolaza i drugih otvorenih dijelova zgrade.

GRAĐEVINA	POVRŠINA (m ²)	KOEFICIJENT	RAČUNSKA POVRŠINA (m ²)
SUTEREN	256,35	1	256,35
PRIZEMLJE	178,45	1	178,45
1.KAT	178,45	1	178,45
POTKROVLJE (> 2m)	135,08	1	135,08
UKUPNO GRAĐEVINSKA BRUTO POVRŠINA (GBP)	748,33		748,33

Projektant: **Franjo Carević, dipl.ing.građ.**

IZVJEŠTAJ O UTVRĐIVANJU OŠTEĆENJA KONSTRUKCIJSKIH ELEMENATA ZGRADE I IZRAČUN GRAĐEVINSKE BRUTO POVRŠINE OBJEKTA



JURCON PROJEKT d.o.o.
Zagreb, Gotalovečka 4a

tel: 385 (0) 1 30 12 206
385 (0) 1 30 14 557
fax: 385 (0) 1 30 97 940
email: jurconprojekt@jurconprojekt.hr

STRANICA 6

Zagreb, svibanj 2021.

JURCON PROJEKT d.o.o. consultants & engineers Gotalovečka 4a, Zagreb

MB 1508997 OIB 55345087244 PDV ID HR55345087244

IBAN HR0823600001101441416 Zagrebačka banka, Zagreb

Društvo upisano kod Trgovačkog suda u Zagrebu

MBS 080354658

Temeljni kapital

770.000,00 kn uplaćen je u cijelosti

Členovi uprave:

Jurčec Zdravko, dipl.ing.grad. direktor, zastupa društvo samostalno

VIŠESTAMBENA ZGRADA

Schlosserove stube 7, Zagreb

BROJ IZVJEŠTAJA: IZV-229/2021

3. IZJAVA OVLAŠTENOG INŽENJERA GRAĐEVINARSTVA

O utvrđivanju i klasifikaciji oštećenja konstrukcijskih elementa zgrade oštećenih potresom 22. ožujka 2020. godine te 28. i 29. prosinca 2020. godine i utvrđivanje građevinske (bruto) površine zgrade u m².

Projektant: **Franjo Carević, dipl.ing.grad.**
ovlašteni inženjer građevine, broj ovlaštenja G 4597

Projektantska tvrtka: Jurcon projekt d.o.o.,
OIB: 55345087244,
Gotalovečka 4a, Zagreb

Naziv građevine: **Višestambena zgrada**

Lokacija: **Schlosserove stube 7, Zagreb**

Suvlasnici:

Broj izvještaja: **IZV-229/2021**

Ovlašteni inženjer građevinarstva daje slijedeći Izjavu i Iskaz:

Temeljem vizualnog pregleda postojeće zgrade – obiteljske kuće na adresi Schlosserove stube 7, Zagreb utvrđujem da je na predmetnom objektu izvršena sanacija, te prilikom očevida nije bilo moguće utvrditi oštećenja uzrokovana potresnim opterećenjem.

Sukladno projektnoj dokumentaciji kao i elaboratu ocjene postojećeg stanja građevinske konstrukcije, oznake: TD: 15/20, od studeni 2020., izrađen od strane Studio Arhing d.o.o., Zagreb i ovjeren od strane Juraja Pojatina, dipl.ing.grad. evidentirano je oštećenje konstrukcije nosivih zidova, karakteristično obzirom na prekoračenje nosivosti vlačnog naprezanja. Oštećenje evidentirano projektnom dokumentacijom kao i predloženom fotodokumentacijom mogu se okarakterizirati kao umjerena konstruktivna, te se utvrđuje klasifikacija oštećenja objekta - privremeno neuporabljivo, potreban detaljan pregled (PN1).

U skladu s priloženim iskazom izračuna građevinske bruto površine utvrđujem da građevinska (bruto) površina zgrade iznosi 748,33 m².

U Zagrebu, svibanj 2021.

HRVATSKA KOMORA INŽENJERA GRAĐEVINARSTVA
Franjo Carević
mag. ing. arhif.
Ovlašteni inženjer građevinarstva

G 4597

Projektant:
Franjo Carević, dipl. ing. građ.

Projektant: **Franjo Carević, dipl.ing.grad.**

IZVJEŠTAJ O UTVRĐIVANJU OŠTEĆENJA KONSTRUKCIJSKIH ELEMENATA ZGRADE I IZRAČUN GRAĐEVINSKE BRUTO POVRŠINE OBJEKTA

JURCON PROJEKT d.o.o. consultants & engineers Gotovoječka 4a, Zagreb

MB 1503897 OIB 55345087244 PDV ID HR55345087244

IBAN HR082360001101441416 Zagrebačka banka, Zagreb

Društvo upisano kod Trgovačkog suda u Zagrebu

MBS 080354658

Temejni kapital

770.000,00 kn uplaćen je u cijelosti

Členovi uprave:

Junčec Zdravko, dipl.ing.grad. direktor, zastupa društvo samostalno

VIŠESTAMBENA ZGRADA

Schlosserove stube 7, Zagreb

BROJ IZVJEŠTAJA: IZV-229/2021

4. SKICE ZA OBRAČUN POVRŠINE

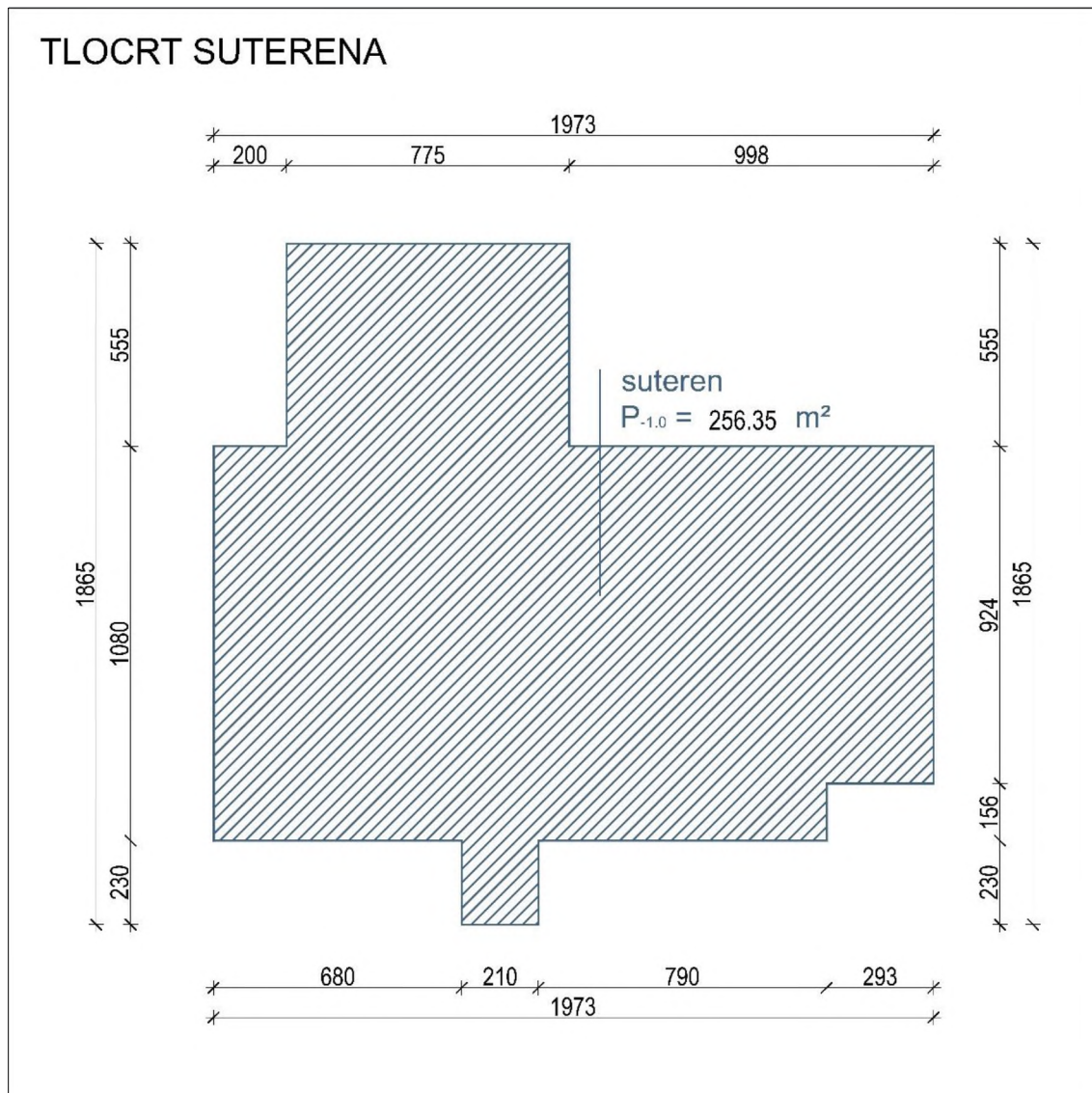

Projektant: **Franjo Carević, dipl.ing.grad.**

IZVJEŠTAJ O UTVRĐIVANJU OŠTEĆENJA KONSTRUKCIJSKIH ELEMENATA ZGRADE I IZRAČUN GRAĐEVINSKE BRUTO POVRŠINE OBJEKTA

JURCON PROJEKT d.o.o. consultants & engineers Gotovoječka 4a, Zagreb

MB 1506897 OIB 55345087244 PDV ID HR55345087244

IBAN HR0823600001101441416 Zagrebačka banka, Zagreb

Društvo upisano kod Trgovačkog suda u Zagrebu

MBS 080354658

Temeljni kapital

770.000,00 kn uplaćen je u cijelosti

Členovi uprave:

Jurčec Zdravko, dipl.ing.građ. direktor, zastupa društvo samostalno

VIŠESTAMBENA ZGRADA

Schlosserove stube 7, Zagreb

BROJ IZVJEŠTAJA: IZV-229/2021

TLOCRT PRIZEMLJA

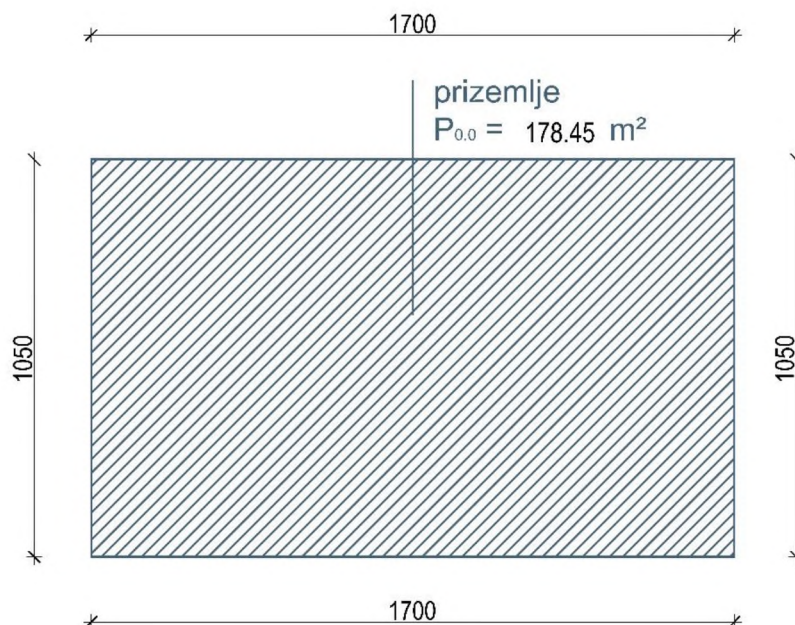

Projektant: **Franjo Carević, dipl.ing.građ.**

IZVJEŠTAJ O UTVRĐIVANJU OŠTEĆENJA KONSTRUKCIJSKIH ELEMENATA ZGRADE I IZRAČUN GRAĐEVINSKE BRUTO POVRŠINE OBJEKTA

JURCON PROJEKT d.o.o. consultants & engineers Gotovoječka 4a, Zagreb

MB 1506897 OIB 55345087244 PDV ID HR55345087244

IBAN HR0823600001101441416 Zagrebačka banka, Zagreb

Društvo upisano kod Trgovačkog suda u Zagrebu

MBS 080354658

Temejni kapital

770.000,00 kn uplaćen je u cijelosti

Členovi uprave:

Jurčec Zdravko, dipl.ing.građ. direktor, zastupa društvo samostalno

VIŠESTAMBENA ZGRADA

Schlosserove stube 7, Zagreb

BROJ IZVJEŠTAJA: IZV-229/2021

TLOCRT I KATA

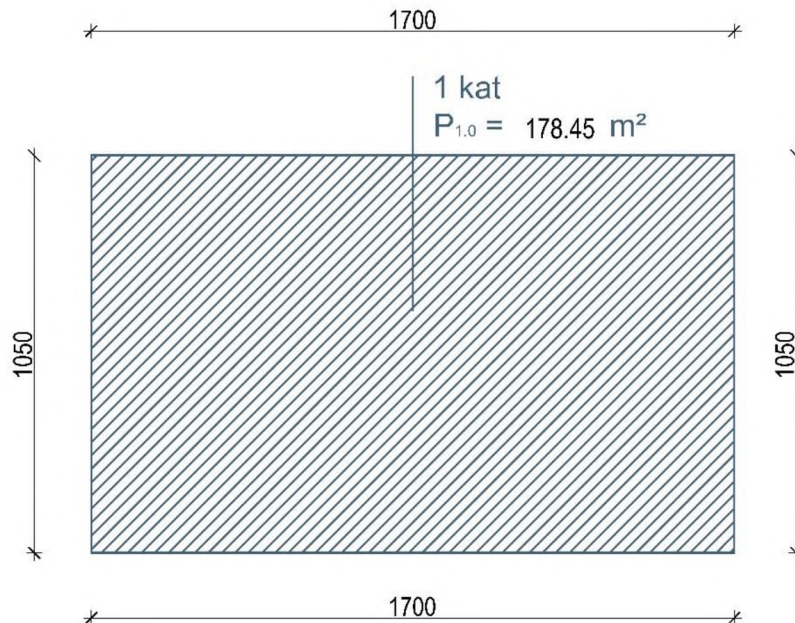

Projektant: **Franjo Carević, dipl.ing.građ.**

IZVJEŠTAJ O UTVRĐIVANJU OŠTEĆENJA KONSTRUKCIJSKIH ELEMENATA ZGRADE I IZRAČUN GRAĐEVINSKE BRUTO POVRŠINE OBJEKTA

TLOCRT POTKROVLJA

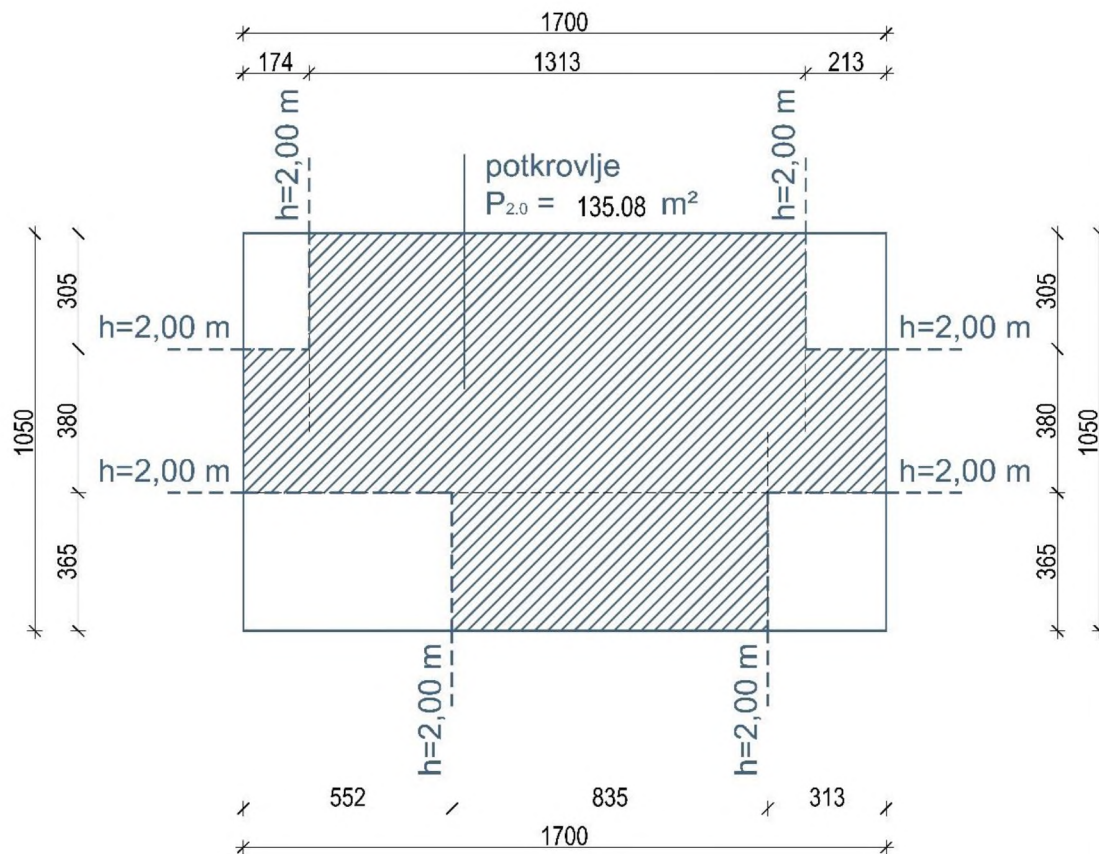

JURCON PROJEKT d.o.o. consultants & engineers Gotovoječka 4a, Zagreb

MB 1506897 OIB 55345087244 PDV ID HR55345087244

IBAN HR082360001101441416 Zagrebačka banka, Zagreb

Društvo upisano kod Trgovačkog suda u Zagrebu

MBS 080354658

Temeljni kapital

770.000,00 kn uplaćen je u cijelosti

Členovi uprave:

Jurčec Zdravko, dipl.ing.građ. direktor, zastupa društvo samostalno

VIŠESTAMBENA ZGRADA

Schlosserove stube 7, Zagreb

BROJ IZVJEŠTAJA: IZV-229/2021

5. FOTODOKUMENTACIJA PRIJE SANACIJE



Projektant: **Franjo Carević, dipl.ing.građ.**

IZVJEŠTAJ O UTVRĐIVANJU OŠTEĆENJA KONSTRUKCIJSKIH ELEMENATA ZGRADE I IZRAČUN GRAĐEVINSKE BRUTO POVRŠINE OBJEKTA

JURCON PROJEKT d.o.o. consultants & engineers Gotovočeva 4a, Zagreb

MB 1506897 OIB 55345087244 PDV ID HR55345087244

IBAN HR0823600001101441416 Zagrebačka banka, Zagreb

Društvo upisano kod Trgovačkog suda u Zagrebu MBS 080354658

Temeljni kapital 770.000,00 kn uplaćen je u cijelosti

Členovi uprave: Junčec Zdravko, dipl.ing.građ. direktor, zastupa društvo samostalno

VIŠESTAMBENA ZGRADA

Schlosserove stube 7, Zagreb

BROJ IZVJEŠTAJA: IZV-229/2021



Projektant: **Franjo Carević, dipl.ing.građ.**

**IZVJEŠTAJ O UTVRĐIVANJU OŠTEĆENJA KONSTRUKCIJSKIH ELEMENATA ZGRADE I IZRAČUN GRAĐEVINSKE BRUTO
POVRŠINE OBJEKTA**



JURCON PROJEKT d.o.o.
Zagreb, Gotalovečka 4a

tel: 385 (0) 1 30 12 206
385 (0) 1 30 14 557
fax: 385 (0) 1 30 97 940
email: jurconprojekt@jurconprojekt.hr

STRANICA 13

Zagreb, svibanj 2021.

JURCON PROJEKT d.o.o. consultants & engineers Gotalovečka 4a, Zagreb

MB 1506897 OIB 55345087244 PDV ID HR55345087244

IBAN HR082360001101441416 Zagrebačka banka, Zagreb

Društvo upisano kod Trgovačkog suda u Zagrebu

MBS 080354658

Temeljni kapital

770.000,00 kn uplaćen je u cijelosti

Členovi uprave:

Jurčec Zdravko, dipl.ing.građ. direktor, zastupa društvo samostalno

VIŠESTAMBENA ZGRADA

Schlosserove stube 7, Zagreb

BROJ IZVJEŠTAJA: IZV-229/2021



Projektant: **Franjo Carević, dipl.ing.građ.**

**IZVJEŠTAJ O UTVRĐIVANJU OŠTEĆENJA KONSTRUKCIJSKIH ELEMENATA ZGRADE I IZRAČUN GRAĐEVINSKE BRUTO
POVRŠINE OBJEKTA**

JURCON PROJEKT d.o.o. consultants & engineers Gotovoječka 4a, Zagreb

MB 1506897 OIB 55345087244 PDV ID HR55345087244

IBAN HR0923600001101441416 Zagrebačka banka, Zagreb

Društvo upisano kod Trgovačkog suda u Zagrebu

MBS 080354658

Temeljni kapital

770.000,00 kn uplaćen je u cijelosti

Členovi uprave:

Jurčec Zdravko, dipl.ing.grad. direktor, zastupa društvo samostalno

VIŠESTAMBENA ZGRADA

Schlosserove stube 7, Zagreb

BROJ IZVJEŠTAJA: IZV-229/2021

6. FOTODOKUMENTACIJA TIJEKOM SANACIJE



Projektant: **Franjo Carević, dipl.ing.grad.**

**IZVJEŠTAJ O UTVRĐIVANJU OŠTEĆENJA KONSTRUKCIJSKIH ELEMENATA ZGRADE I IZRAČUN GRAĐEVINSKE BRUTO
POVRŠINE OBJEKTA**

JURCON PROJEKT d.o.o. consultants & engineers Gotovoječka 4a, Zagreb

MB 1503897 OIB 55345087244 PDV ID HR55345087244

IBAN HR0823600001101441416 Zagrebačka banka, Zagreb

Društvo upisano kod Trgovačkog suda u Zagrebu

MBS 080354658

Temejni kapital

770.000,00 kn uplaćen je u cijelosti

Členovi uprave:

Jurčec Zdravko, dipl.ing.građ. direktor, zastupa društvo samostalno

VIŠESTAMBENA ZGRADA

Schlosserove stube 7, Zagreb

BROJ IZVJEŠTAJA: IZV-229/2021



Projektant: **Franjo Carević, dipl.ing.građ.**

IZVJEŠTAJ O UTVRĐIVANJU OŠTEĆENJA KONSTRUKCIJSKIH ELEMENATA ZGRADE I IZRAČUN GRAĐEVINSKE BRUTO POVRŠINE OBJEKTA



JURCON PROJEKT d.o.o.
Zagreb, Gotovoječka 4a

tel: 385 (0) 1 30 12 206
385 (0) 1 30 14 557
fax: 385 (0) 1 30 97 940
email: jurconprojekt@jurconprojekt.hr

STRANICA 16

Zagreb, svibanj 2021.

JURCON PROJEKT d.o.o. consultants & engineers Gotovoječka 4a, Zagreb

MB 1506897 OIB 55345087244 PDV ID HR55345087244

IBAN HR082360001101441416 Zagrebačka banka, Zagreb

Društvo upisano kod Trgovačkog suda u Zagrebu MBS 080354658

Temeljni kapital: 770.000,00 kn uplaćen je u cijelosti

Členovi uprave: Junčec Zdravko, dipl.ing.građ. direktor, zastupa društvo samostalno

VIŠESTAMBENA ZGRADA

Schlosserove stube 7, Zagreb

BROJ IZVJEŠTAJA: IZV-229/2021



Projektant: **Franjo Carević, dipl.ing.građ.**

**IZVJEŠTAJ O UTVRĐIVANJU OŠTEĆENJA KONSTRUKCIJSKIH ELEMENATA ZGRADE I IZRAČUN GRAĐEVINSKE BRUTO
POVRŠINE OBJEKTA**

JURCON PROJEKT d.o.o. consultants & engineers Gotovoječka 4a, Zagreb

MB 1506897 OIB 55345087244 PDV ID HR55345087244

IBAN HR0923600001101441416 Zagrebačka banka, Zagreb

Društvo upisano kod Trgovačkog suda u Zagrebu

MBS 080354658

Temeljni kapital

770.000,00 kn uplaćen je u cijelosti

Členovi uprave:

Jurčec Zdravko, dipl.ing.grad. direktor, zastupa društvo samostalno

VIŠESTAMBENA ZGRADA

Schlosserove stube 7, Zagreb

BROJ IZVJEŠTAJA: IZV-229/2021

7. FOTODOKUMENTACIJA ZATEČENOG STANJA



Projektant: **Franjo Carević, dipl.ing.grad.**

IZVJEŠTAJ O UTVRĐIVANJU OŠTEĆENJA KONSTRUKCIJSKIH ELEMENATA ZGRADE I IZRAČUN GRAĐEVINSKE BRUTO POVRŠINE OBJEKTA



JURCON PROJEKT d.o.o.
Zagreb, Gotalovečka 4a

tel: 385 (0) 1 30 12 206
385 (0) 1 30 14 557
fax: 385 (0) 1 30 97 940
email: jurconprojekt@jurconprojekt.hr

STRANICA 18

Zagreb, svibanj 2021.

JURCON PROJEKT d.o.o. consultants & engineers Gotalovečka 4a, Zagreb

MB 1506897 OIB 55345087244 PDV ID HR55345087244

IBAN HR0823600001101441416 Zagrebačka banka, Zagreb

Društvo upisano kod Trgovačkog suda u Zagrebu MBS 080354658

Temejni kapital 770.000,00 kn uplaćen je u cijelosti

Členovi uprave: Junčec Zdravko, dipl.ing.građ. direktor, zastupa društvo samostalno

VIŠESTAMBENA ZGRADA

Schlosserove stube 7, Zagreb

BROJ IZVJEŠTAJA: IZV-229/2021



Projektant: **Franjo Carević, dipl.ing.građ.**

IZVJEŠTAJ O UTVRĐIVANJU OŠTEĆENJA KONSTRUKCIJSKIH ELEMENATA ZGRADE I IZRAČUN GRAĐEVINSKE BRUTO POVRŠINE OBJEKTA