

**IZVJEŠTAJ O UTVRĐIVANJU OŠTEĆENJA  
KONSTRUKCIJSKIH ELEMENATA ZGRADE I  
IZRAČUN GRAĐEVINSKE BRUTO POVRŠINE OBJEKTA**

Broj izvještaja: **14/2021**

Privremena odluka ministarstva  
prostornoga uređenja,  
graditeljstva i državne imovine:

**Klasa: UP/I- 000-06/21-05/119**  
**Ur.broj: 531-04-2-21-2, od 12. travnja 2021.**

Veza klasa FZO:

**KLASA: 360-01/21-01/148,**  
**Ur.broj: 531-04-21-1**

Lokacija:

**Rebrovac 35, Zagreb**

Broj katastarske  
čestice:

**k.č.br. 2349, k.o. Maksimir**  
**zk.č.br. 7900/8, k.o. Grad Zagreb**

Naručitelj:

**Fond za obnovu Grada Zagreba, Krapinsko-zagorske**  
**županije i Zagrebačke županije**  
**Ulica Ivana Dežmana 10, 10 000 Zagreb**

Mjesto i datum:

**Zagreb, 02.06.2021.**

Direktor:

**GRAUZ d.o.o.**  
za projektiranje i usluge  
Zagreb



**Đuro Uzelac, mag. ing. aedif.**

Izvještaj izradio:

HRVATSKA KOMORA INŽENJERA GRAĐEVINARSTVA  
**Đuro Uzelac**  
mag. ing. aedif.  
Ovlašteni inženjer građevinarstva  
G 4506



**Đuro Uzelac, mag. ing. aedif.**

<b>GRAUZ d.o.o.</b>	<b>INVESTITOR:</b> Fond za obnovu Grada Zagreba, Krapinsko-zagorske županije i Zagrebačke županije, Ulica Ivana Dežmana 10, 10 000 Zagreb <b>GRAĐEVINA:</b> Obiteljska kuća, Rebrovac 35, 10 000 Zagreb	TD: 07/21 Mjesto: Zagreb Datum: 06.2021.
	<b>NAZIV DOKUMENTA:</b> IZVJEŠTAJ O UTVRĐIVANJU OŠTEĆENJA KONSTRUKCIJSKIH ELEMENATA ZGRADE I IZRAČUN GRAĐEVINSKE BRUTO POVRŠINE OBJEKTA	Stranica : 2

### SADRŽAJ:

1.	Općenito .....	3
2.	Iskaz izračuna građevinske bruto površine.....	4
3.	Izjava ovlaštenog inženjera građevinarstva .....	5
4.	Skice za obračun površine .....	6
5.	Fotodokumentacija zatečenog stanja .....	7

<b>GRAUZ d.o.o.</b>	<b>INVESTITOR:</b> Fond za obnovu Grada Zagreba, Krapinsko-zagorske županije i Zagrebačke županije, Ulica Ivana Dežmana 10, 10 000 Zagreb <b>GRAĐEVINA:</b> Obiteljska kuća, Rebrovac 35, 10 000 Zagreb	TD: 07/21 Mjesto: Zagreb Datum: 06.2021.
	<b>NAZIV DOKUMENTA:</b> IZVJEŠTAJ O UTVRĐIVANJU OŠTEĆENJA KONSTRUKCIJSKIH ELEMENATA ZGRADE I IZRAČUN GRAĐEVINSKE BRUTO POVRŠINE OBJEKTA	Stranica : 3

## 1. OPĆENITO

Dana 28.05.2021. izvršen je obilazak i pregled zgrade na adresi Rebrovac 35, Zagreb. Pregledom je utvrđeno da je zgrada oštećena u potresima 22. ožujka 2020. godine te 28. i 29. prosinca 2020. godine. Predmetnoj zgradi je na prethodnim preliminarnim pregledima dodijeljena crvena naljepnica N2 – NEUPORABLJIVO – zbog OŠTEĆENJA.

Predmetna zgrada je prislonjena uz susjednu zgradu na broju 33.



Izvršeno je mjerenje zgrade sa ciljem izračuna građevinske bruto površine zgrade.

Vizualnim pregledom je utvrđeno da je obnova/sanacija kuće već završena, pa više nije bilo moguće pregledati oštećenja na kući. Iz fotografija koje su preuzete iz Nalaza i mišljenja, analize utjecaja na konstrukciju i način sanacije građevine od svibnja 2020. godine, izrađeno od strane Borisa Petravića, dipl. ing. građ., ovlaštenog inženjera građevinarstva, utvrđeno je da je uslijed potresa došlo do znatnih oštećenja nosivih elemenata zgrade (duge i široke pukotine u nosivim zidovima uz vidljivi pomak na jugozapadnom vanjskom uglu kuće). Iz navedenoga proizlazi da su konstrukcijski elementi obiteljske kuće oštećeni potresom od 22. ožujka 2020. te 28. i 29. prosinca 2020. na način da je obiteljska kuća neuporabljiva.

<b>GRAUZ d.o.o.</b>	<b>INVESTITOR:</b> Fond za obnovu Grada Zagreba, Krapinsko-zagorske županije i Zagrebačke županije, Ulica Ivana Dežmana 10, 10 000 Zagreb	TD: 07/21 Mjesto: Zagreb Datum: 06.2021.
	<b>GRAĐEVINA:</b> Obiteljska kuća, Rebrovac 35, 10 000 Zagreb	
	<b>NAZIV DOKUMENTA:</b> IZVJEŠTAJ O UTVRĐIVANJU OŠTEĆENJA KONSTRUKCIJSKIH ELEMENATA ZGRADE I IZRAČUN GRAĐEVINSKE BRUTO POVRŠINE OBJEKTA	Stranica : 4

## 2. ISKAZ IZRAČUNA GRAĐEVINSKE BRUTO POVRŠINE

<b>IZRAČUN GRAĐEVINSKE BRUTO POVRŠINE</b>			
širina (m)	dužina (m)	koeficijent	Površina (m <sup>2</sup> )
<b>PODRUM</b>			
3,23	5,37	1	17,35
<b>PRIZEMLJE</b>			
2,14 – 6,44	8,92 – 16,79	1	91,63
<b>KAT</b>			
3,04 – 6,44	11,44 – 13,55	1	80,09
<b>UKUPNO m<sup>2</sup></b>			<b>189,07</b>

GRAUZ d.o.o.	<b>INVESTITOR:</b> Fond za obnovu Grada Zagreba, Krapinsko-zagorske županije i Zagrebačke županije, Ulica Ivana Dežmana 10, 10 000 Zagreb <b>GRAĐEVINA:</b> Obiteljska kuća, Rebrovac 35, 10 000 Zagreb	TD: 07/21 Mjesto: Zagreb Datum: 06.2021.
	<b>NAZIV DOKUMENTA:</b> IZVJEŠTAJ O UTVRĐIVANJU OŠTEĆENJA KONSTRUKCIJSKIH ELEMENATA ZGRADE I IZRAČUN GRAĐEVINSKE BRUTO POVRŠINE OBJEKTA	Stranica : 5

### 3. IZJAVA OVLAŠTENOG INŽENJERA GRAĐEVINARSTVA

OVLAŠTENI INŽENJER

GRAĐEVINARSTVA: Đuro Uzelac, mag. ing. aedif.

upisan u Imenik ovlaštenih inženjera građevinarstva pod rednim brojem 4506 Rješenjem Klasa: UP/I-360-01/10-01/4506, Ur.broj: 500-03-10-1; od 16.4.2010. godine

TVRTKA: GRAUZ d.o.o.  
Virovitička 11A, 10 040 Zagreb  
OIB: 09130584198

ZGRADA: OBITELJSKA KUĆA  
LOKACIJA: Rebrovac 35, Zagreb  
k.č.br. 2349, k.o. Maksimir  
zk.č.br. 7900/8, k.o. Grad Zagreb

VLASNICI: Vilma Loina, Karmela Loina Melita Slobodanac  
Rebrovac 35, Zagreb, Lastovska 4, Zagreb i Rebrovac 35, Zagreb  
OIB: 13308126048 OIB: 27750788148 OIB: 37016072223

BROJ IZVJEŠTAJA: 14/2021

Ovlašteni inženjer građevinarstva daje slijedeći Izjavu i Iskaz:

**Na temelju fotografija preuzetih iz Nalaza i mišljenja, analize utjecaja na konstrukciju i način sanacije građevine od svibnja 2020. godine, izrađeno od strane Borisa Petravića, dipl. ing. građ., ovlaštenog inženjera građevinarstva, utvrđujem da su konstrukcijski elementi obiteljske kuće oštećeni potresom od 22. ožujka 2020. te 28. i 29. prosinca 2020. na način da je obiteljska kuća neuporabljiva.**

**U skladu s priloženim iskazom izračuna građevinske bruto površine utvrđujem da građevinska (bruto) površina zgrade iznosi 189,07 m<sup>2</sup>.**

U Zagrebu, 02.06.2021. godine

Ovlašteni inženjer građevinarstva

HRVATSKA KOMORA INŽENJERA GRAĐEVINARSTVA  
**Đuro Uzelac**  
mag. ing. aedif.  
Ovlašteni inženjer građevinarstva  
G 4506



Đuro Uzelac, mag. ing. aedif.

<b>GRAUZ d.o.o.</b>	<b>INVESTITOR:</b> Fond za obnovu Grada Zagreba, Krapinsko-zagorske županije i Zagrebačke županije, Ulica Ivana Dežmana 10, 10 000 Zagreb	TD: 07/21 Mjesto: Zagreb Datum: 06.2021.
	<b>GRAĐEVINA:</b> Obiteljska kuća, Rebrovac 35, 10 000 Zagreb	
	<b>NAZIV DOKUMENTA:</b> IZVJEŠTAJ O UTVRĐIVANJU OŠTEĆENJA KONSTRUKCIJSKIH ELEMENATA ZGRADE I IZRAČUN GRAĐEVINSKE BRUTO POVRŠINE OBJEKTA	Stranica : 6

#### 4. SKICE ZA OBRAČUN POVRŠINE

SHEMA TLOCRTA PODRUMA

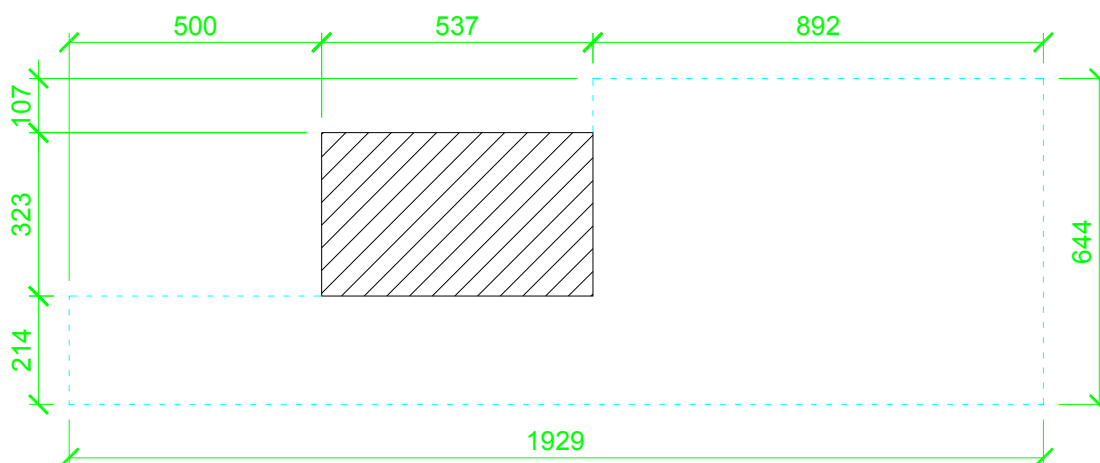

SHEMA TLOCRTA PRIZEMLJA

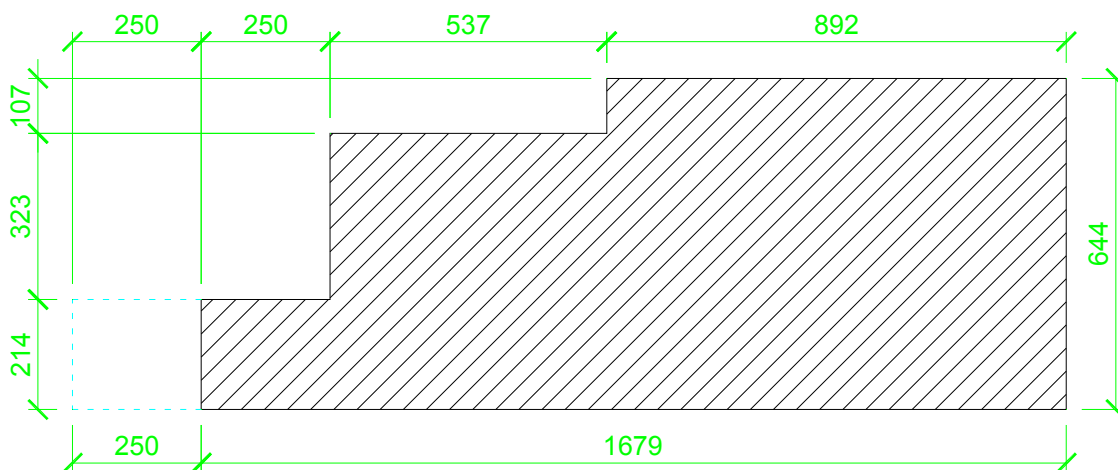

<b>GRAUZ d.o.o.</b>	<b>INVESTITOR:</b> Fond za obnovu Grada Zagreba, Krapinsko-zagorske županije i Zagrebačke županije, Ulica Ivana Dežmana 10, 10 000 Zagreb	TD: 07/21 Mjesto: Zagreb Datum: 06.2021.
	<b>GRAĐEVINA:</b> Obiteljska kuća, Rebrovac 35, 10 000 Zagreb	
	<b>NAZIV DOKUMENTA:</b> IZVJEŠTAJ O UTVRĐIVANJU OŠTEĆENJA KONSTRUKCIJSKIH ELEMENATA ZGRADE I IZRAČUN GRAĐEVINSKE BRUTO POVRŠINE OBJEKTA	Stranica : 7

### SHEMA TLOCRTA KATA

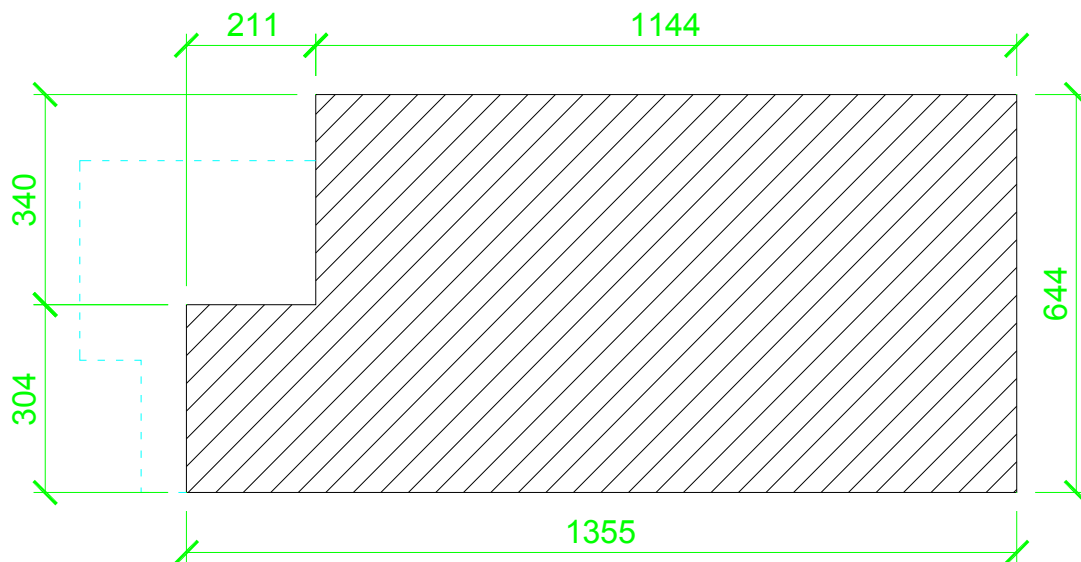

### 5. FOTODOKUMENTACIJA ZATEČENOG STANJA



<b>GRAUZ d.o.o.</b>	<b>INVESTITOR:</b> Fond za obnovu Grada Zagreba, Krapinsko-zagorske županije i Zagrebačke županije, Ulica Ivana Dežmana 10, 10 000 Zagreb	TD: 07/21 Mjesto: Zagreb Datum: 06.2021.
	<b>GRAĐEVINA:</b> Obiteljska kuća, Rebrovac 35, 10 000 Zagreb	
	<b>NAZIV DOKUMENTA:</b> IZVJEŠTAJ O UTVRĐIVANJU OŠTEĆENJA KONSTRUKCIJSKIH ELEMENATA ZGRADE I IZRAČUN GRAĐEVINSKE BRUTO POVRŠINE OBJEKTA	Stranica : 8



Izveštaj izradio:

HRVATSKA KOMORA INŽENERA GRAĐEVINARSTVA  
**Đuro Uzelac**  
 mag. ing. zedif.  
 Ovlašteni inženjer građevinarstva  
 G 4506

Đuro Uzelac, mag. ing. aedif.