

**IZVJEŠTAJ O UTVRĐIVANJU OŠTEĆENJA
KONSTRUKCIJSKIH ELEMENATA ZGRADE I
IZRAČUN GRAĐEVINSKE BRUTO POVRŠINE OBJEKTA**

Broj izvještaja: **02/2021**

Privremena odluka ministarstva
prostornoga uređenja,
graditeljstva i državne imovine: **Klasa: UP/I- 000-06/21-05/37
Ur.broj: 531-04-2-21-4, od 9. travnja 2021.**

Veza klasa FZO: **KLASA: 360-01/21-01/142,
Ur.broj: 531-04-21-1**

Lokacija: **Pisuljaki 8A, Zagreb**

Broj katastarske
čestice: **k.č.br. 10017/2, k.o. Markuševac
zk.č.br. 4469, k.o. Markuševac**

Naručitelj: **Fond za obnovu Grada Zagreba, Krapinsko-zagorske
županije i Zagrebačke županije
Ulica Ivana Dežmana 10, 10 000 Zagreb**

Mjesto i datum: **Zagreb, 19.05.2021.**

Direktor:

GRAUZ d.o.o.
za projektiranje i usluge
Zagreb



Đuro Uzelac, mag. ing. aedif.

Izvještaj izradio:

HRVATSKA KOMORA INŽENJERA GRAĐEVINARSTVA
Đuro Uzelac
mag. ing. aedif.
Ovlašteni inženjer građevinarstva

G 4506



Đuro Uzelac, mag. ing. aedif.

GRAUZ d.o.o.	INVESTITOR: Fond za obnovu Grada Zagreba, Krapinsko-zagorske županije i Zagrebačke županije, Ulica Ivana Dežmana 10, 10 000 Zagreb GRAĐEVINA: Obiteljska kuća, Pisuljaki 8A, 10 000 Zagreb	TD: 07/21 Mjesto: Zagreb Datum: 05.2021.
	NAZIV DOKUMENTA: IZVJEŠTAJ O UTVRĐIVANJU OŠTEĆENJA KONSTRUKCIJSKIH ELEMENATA ZGRADE I IZRAČUN GRAĐEVINSKE BRUTO POVRŠINE OBJEKTA	Stranica : 2

SADRŽAJ:

1.	Općenito	3
2.	Iskaz izračuna građevinske bruto površine.....	4
3.	Izjava ovlaštenog inženjera građevinarstva	5
4.	Skice za obračun površine	6
5.	Fotodokumentacija zatečenog stanja	7

GRAUZ d.o.o.	INVESTITOR: Fond za obnovu Grada Zagreba, Krapinsko-zagorske županije i Zagrebačke županije, Ulica Ivana Dežmana 10, 10 000 Zagreb GRAĐEVINA: Obiteljska kuća, Pisuljaki 8A, 10 000 Zagreb	TD: 07/21 Mjesto: Zagreb Datum: 05.2021.
	NAZIV DOKUMENTA: IZVJEŠTAJ O UTVRĐIVANJU OŠTEĆENJA KONSTRUKCIJSKIH ELEMENATA ZGRADE I IZRAČUN GRAĐEVINSKE BRUTO POVRŠINE OBJEKTA	Stranica : 3

1. OPĆENITO

Dana 18.05.2021. izvršen je obilazak i pregled zgrade na adresi Pisuljaki 8A, Zagreb. Pregledom je utvrđeno da je zgrada oštećena u potresima 22. ožujka 2020. godine te 28. i 29. prosinca 2020. godine. Predmetnoj zgradi je na prethodnim preliminarnim pregledima dodijeljena žuta naljepnica PN1 – Privremeno NEUPORABLJIVO – potreban DETALJAN PREGLED.

Predmetna zgrada je slobodnostojeća.



Izvršeno je mjerenje zgrade sa ciljem izračuna građevinske bruto površine zgrade.

Vizualnim pregledom je ustvrđeno da je došlo do pojave pukotina na unutarnjim i vanjskim zidovima zgrade iz čega proizlazi da su konstrukcijski elementi obiteljske kuće oštećeni potresom od 22. ožujka 2020. te 28. i 29. prosinca 2020. na način da je obiteljska kuća privremeno neuporabljiva.

GRAUZ d.o.o.	INVESTITOR: Fond za obnovu Grada Zagreba, Krapinsko-zagorske županije i Zagrebačke županije, Ulica Ivana Dežmana 10, 10 000 Zagreb	TD: 07/21 Mjesto: Zagreb Datum: 05.2021.
	GRAĐEVINA: Obiteljska kuća, Pisuljaki 8A, 10 000 Zagreb	
	NAZIV DOKUMENTA: IZVJEŠTAJ O UTVRĐIVANJU OŠTEĆENJA KONSTRUKCIJSKIH ELEMENATA ZGRADE I IZRAČUN GRAĐEVINSKE BRUTO POVRŠINE OBJEKTA	Stranica : 4

2. ISKAZ IZRAČUNA GRAĐEVINSKE BRUTO POVRŠINE

IZRAČUN GRAĐEVINSKE BRUTO POVRŠINE			
širina (m)	dužina (m)	koeficijent	Površina (m ²)
SUTEREN			
promjenjiva	promjenjiva	1	45,80
PRIZEMLJE			
promjenjiva	promjenjiva	1	78,71
KAT			
promjenjiva	promjenjiva	1	81,94
UKUPNO m²			206,45

GRAUZ d.o.o.	INVESTITOR: Fond za obnovu Grada Zagreba, Krapinsko-zagorske županije i Zagrebačke županije, Ulica Ivana Dežmana 10, 10 000 Zagreb GRAĐEVINA: Obiteljska kuća, Pisuljaki 8A, 10 000 Zagreb	TD: 07/21 Mjesto: Zagreb Datum: 05.2021.
	NAZIV DOKUMENTA: IZVJEŠTAJ O UTVRĐIVANJU OŠTEĆENJA KONSTRUKCIJSKIH ELEMENATA ZGRADE I IZRAČUN GRAĐEVINSKE BRUTO POVRŠINE OBJEKTA	Stranica : 5

3. IZJAVA OVLAŠTENOG INŽENJERA GRAĐEVINARSTVA

OVLAŠTENI INŽENJER

GRAĐEVINARSTVA: Đuro Uzelac, mag. ing. aedif.

upisan u Imenik ovlaštenih inženjera građevinarstva pod rednim brojem 4506 Rješenjem Klasa: UP/I-360-01/10-01/4506, Ur.broj: 500-03-10-1; od 16.4.2010. godine

TVRTKA: GRAUZ d.o.o.
Virovitička 11A, 10 040 Zagreb
OIB: 09130584198

ZGRADA: OBITELJSKA KUĆA
LOKACIJA: Pisuljaki 8A, Zagreb
k.č.br. 10017/2, k.o. Markuševac
zk.č.br. 4469, k.o. Markuševac

VLASNIK: [REDACTED]

BROJ IZVJEŠTAJA: 02/2021

Ovlašteni inženjer građevinarstva daje slijedeći Izjavu i Iskaz:

Temeljem vizualnog pregleda postojeće zgrade – obiteljske kuće na adresi Pisuljaki 8A, Zagreb, utvrđujem da su konstrukcijski elementi obiteljske kuće oštećeni potresom od 22. ožujka 2020. te 28. i 29. prosinca 2020. na način da je obiteljska kuća privremeno neuporabljiva.

U skladu s priloženim iskazom izračuna građevinske bruto površine utvrđujem da građevinska (bruto) površina zgrade iznosi 206,45 m².

U Zagrebu, 19.05.2021. godine

Ovlašteni inženjer građevinarstva

HRVATSKA KOMORA INŽENJERA GRAĐEVINARSTVA
Đuro Uzelac
mag. ing. aedif.
Ovlašteni inženjer građevinarstva
G 4506



Đuro Uzelac, mag. ing. aedif.

GRAUZ d.o.o.	INVESTITOR: Fond za obnovu Grada Zagreba, Krapinsko-zagorske županije i Zagrebačke županije, Ulica Ivana Dežmana 10, 10 000 Zagreb GRAĐEVINA: Obiteljska kuća, Pisuljaki 8A, 10 000 Zagreb	TD: 07/21 Mjesto: Zagreb Datum: 05.2021.
	NAZIV DOKUMENTA: IZVJEŠTAJ O UTVRĐIVANJU OŠTEĆENJA KONSTRUKCIJSKIH ELEMENATA ZGRADE I IZRAČUN GRAĐEVINSKE BRUTO POVRŠINE OBJEKTA	Stranica : 6

4. SKICE ZA OBRAČUN POVRŠINE

SHEMA TLOCRTA SUTERENA

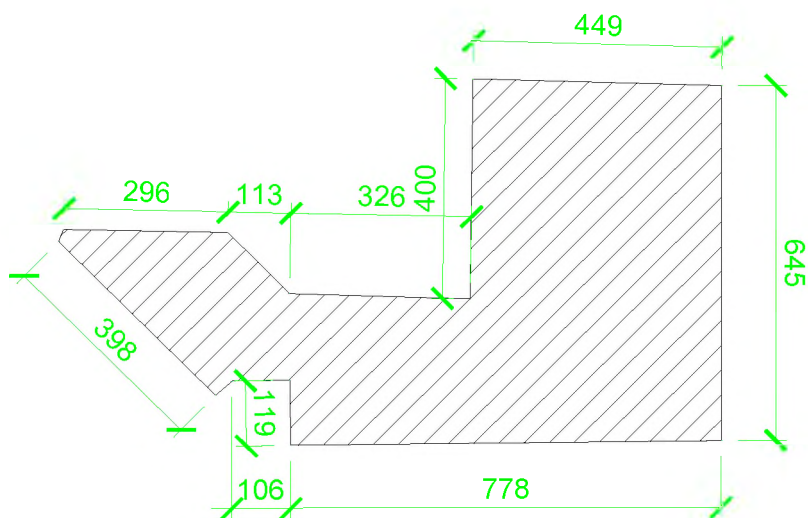

SHEMA TLOCRTA PRIZEMLJA

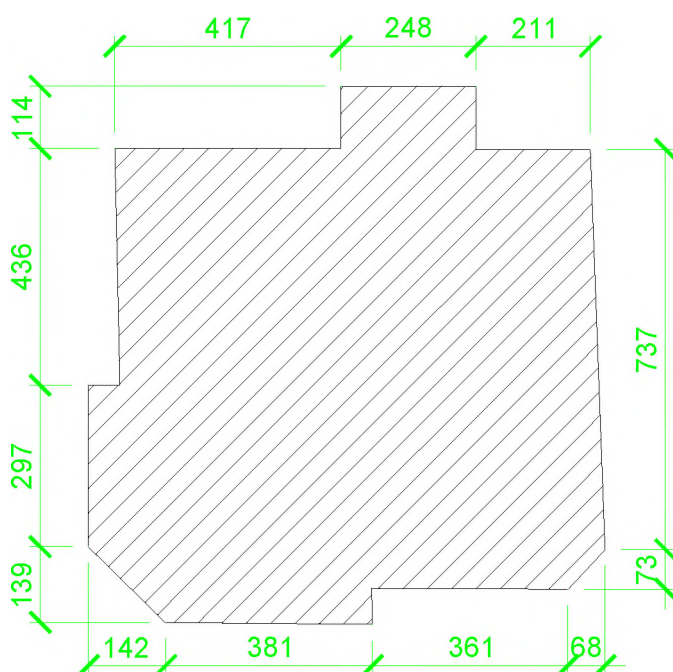

GRAUZ d.o.o.	INVESTITOR: Fond za obnovu Grada Zagreba, Krapinsko-zagorske županije i Zagrebačke županije, Ulica Ivana Dežmana 10, 10 000 Zagreb GRAĐEVINA: Obiteljska kuća, Pisuljaki 8A, 10 000 Zagreb	TD: 07/21 Mjesto: Zagreb Datum: 05.2021.
	NAZIV DOKUMENTA: IZVJEŠTAJ O UTVRĐIVANJU OŠTEĆENJA KONSTRUKCIJSKIH ELEMENATA ZGRADE I IZRAČUN GRAĐEVINSKE BRUTO POVRŠINE OBJEKTA	Stranica : 7

SHEMA TLOCRTA KATA

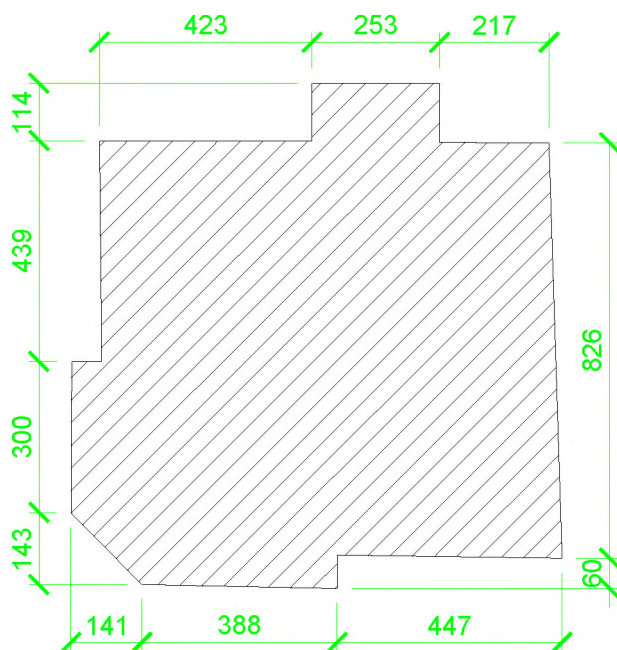

5. FOTODOKUMENTACIJA ZATEČENOG STANJA



GRAUZ d.o.o.	INVESTITOR: Fond za obnovu Grada Zagreba, Krapinsko-zagorske županije i Zagrebačke županije, Ulica Ivana Dežmana 10, 10 000 Zagreb GRAĐEVINA: Obiteljska kuća, Pisuljaki 8A, 10 000 Zagreb	TD: 07/21 Mjesto: Zagreb Datum: 05.2021.
	NAZIV DOKUMENTA: IZVJEŠTAJ O UTVRĐIVANJU OŠTEĆENJA KONSTRUKCIJSKIH ELEMENATA ZGRADE I IZRAČUN GRAĐEVINSKE BRUTO POVRŠINE OBJEKTA	Stranica : 8



Izveštaj izradio:

Hrvatska komora inženjera građevinarstva
Đuro Uzelac
mag. ing. aedif.
Ovlašteni inženjer građevinarstva
G 4506

Đuro Uzelac, mag. ing. aedif.