

**IZVJEŠTAJ O UTVRĐIVANJU OŠTEĆENJA
KONSTRUKCIJSKIH ELEMENATA ZGRADE I
IZRAČUN GRAĐEVINSKE BRUTO POVRŠINE OBJEKTA**

Broj izvještaja: **11/2021**

Privremena odluka ministarstva
prostornoga uređenja,
graditeljstva i državne imovine: **Klasa: UP/I- 000-06/20-05/13
Ur.broj: 531-04-2-21-3, od 29. ožujka 2021.**

Veza klasa FZO: **KLASA: 360-01/21-01/129,
Ur.broj: 531-04-21-1**

Lokacija: **Mikulićeva 3, Zagreb**

Broj katastarske
čestice: **k.č.br. 4154, k.o. Centar
zk.č.br. 8184/146, k.o. Grad Zagreb**

Naručitelj: **Fond za obnovu Grada Zagreba, Krapinsko-zagorske
županije i Zagrebačke županije
Ulica Ivana Dežmana 10, 10 000 Zagreb**

Mjesto i datum: **Zagreb, 02.06.2021.**

Direktor:

GRAUZ d.o.o.
za projektiranje i usluge
Zagreb



Đuro Uzelac, mag. ing. aedif.

Izvještaj izradio:

HRVATSKA KOMORA INŽENJERA GRAĐEVINARSTVA
Đuro Uzelac
mag. ing. aedif.
Ovlašteni inženjer građevinarstva
G 4506



Đuro Uzelac, mag. ing. aedif.

GRAUZ d.o.o.	INVESTITOR: Fond za obnovu Grada Zagreba, Krapinsko-zagorske županije i Zagrebačke županije, Ulica Ivana Dežmana 10, 10 000 Zagreb GRAĐEVINA: Obiteljska kuća, Mikulićeva 3, 10 000 Zagreb	TD: 07/21 Mjesto: Zagreb Datum: 06.2021.
	NAZIV DOKUMENTA: IZVJEŠTAJ O UTVRĐIVANJU OŠTEĆENJA KONSTRUKCIJSKIH ELEMENATA ZGRADE I IZRAČUN GRAĐEVINSKE BRUTO POVRŠINE OBJEKTA	Stranica : 2

SADRŽAJ:

1.	Općenito	3
2.	Iskaz izračuna građevinske bruto površine.....	4
3.	Izjava ovlaštenog inženjera građevinarstva	5
4.	Skice za obračun površine	6
5.	Fotodokumentacija zatečenog stanja	7

GRAUZ d.o.o.	INVESTITOR: Fond za obnovu Grada Zagreba, Krapinsko-zagorske županije i Zagrebačke županije, Ulica Ivana Dežmana 10, 10 000 Zagreb	TD: 07/21 Mjesto: Zagreb Datum: 06.2021.
	GRAĐEVINA: Obiteljska kuća, Mikulićeva 3, 10 000 Zagreb	
	NAZIV DOKUMENTA: IZVJEŠTAJ O UTVRĐIVANJU OŠTEĆENJA KONSTRUKCIJSKIH ELEMENATA ZGRADE I IZRAČUN GRAĐEVINSKE BRUTO POVRŠINE OBJEKTA	Stranica : 3

1. OPĆENITO

Dana 28.05.2021. izvršen je obilazak i pregled zgrade na adresi Mikulićeva 3, Zagreb. Pregledom je utvrđeno da je zgrada oštećena u potresima 22. ožujka 2020. godine te 28. i 29. prosinca 2020. godine. Predmetnoj zgradi je na prethodnim preliminarnim pregledima dodijeljena crvena naljepnica N2 – NEUPORABLJIVO – zbog OŠTEĆENJA.

Predmetna zgrada je dvojni objekt, odnosno prislonjena je uz susjednu zgradu.



Izvršeno je mjerenje zgrade sa ciljem izračuna građevinske bruto površine zgrade.

Vizualnim pregledom je utvrđeno da je došlo do znatnih oštećenja nosivih elemenata zgrade (duge i široke pukotine u nosivim zidovima i osloncima betonskih greda na zidovima). Iz navedenoga proizlazi da su konstrukcijski elementi obiteljske kuće oštećeni potresom od 22. ožujka 2020. te 28. i 29. prosinca 2020. na način da je obiteljska kuća neuporabljiva.

GRAUZ d.o.o.	INVESTITOR: Fond za obnovu Grada Zagreba, Krapinsko-zagorske županije i Zagrebačke županije, Ulica Ivana Dežmana 10, 10 000 Zagreb	TD: 07/21 Mjesto: Zagreb Datum: 06.2021.
	GRAĐEVINA: Obiteljska kuća, Mikulićeva 3, 10 000 Zagreb	
	NAZIV DOKUMENTA: IZVJEŠTAJ O UTVRĐIVANJU OŠTEĆENJA KONSTRUKCIJSKIH ELEMENATA ZGRADE I IZRAČUN GRAĐEVINSKE BRUTO POVRŠINE OBJEKTA	Stranica : 4

2. ISKAZ IZRAČUNA GRAĐEVINSKE BRUTO POVRŠINE

IZRAČUN GRAĐEVINSKE BRUTO POVRŠINE			
širina (m)	dužina (m)	koeficijent	Površina (m ²)
PODRUM			
2,35 - 7,40	4,45 – 8,25	1	41,05
PRIZEMLJE			
5,05 – 7,40	7,80 – 9,70	1	68,13
KAT			
5,05 – 7,40	7,80 – 9,70	1	68,13
UKUPNO m²			177,31

GRAUZ d.o.o.	INVESTITOR: Fond za obnovu Grada Zagreba, Krapinsko-zagorske županije i Zagrebačke županije, Ulica Ivana Dežmana 10, 10 000 Zagreb GRAĐEVINA: Obiteljska kuća, Mikulićeva 3, 10 000 Zagreb	TD: 07/21 Mjesto: Zagreb Datum: 06.2021.
	NAZIV DOKUMENTA: IZVJEŠTAJ O UTVRĐIVANJU OŠTEĆENJA KONSTRUKCIJSKIH ELEMENATA ZGRADE I IZRAČUN GRAĐEVINSKE BRUTO POVRŠINE OBJEKTA	Stranica : 5

3. IZJAVA OVLAŠTENOG INŽENJERA GRAĐEVINARSTVA

OVLAŠTENI INŽENJER

GRAĐEVINARSTVA: Đuro Uzelac, mag. ing. aedif.

upisan u Imenik ovlaštenih inženjera građevinarstva pod rednim brojem 4506 Rješenjem Klasa: UP/I-360-01/10-01/4506, Ur.broj: 500-03-10-1; od 16.4.2010. godine

TVRTKA: GRAUZ d.o.o.
Virovitička 11A, 10 040 Zagreb
OIB: 09130584198

ZGRADA: OBITELJSKA KUĆA
LOKACIJA: Mikulićeva 3, Zagreb
k.č.br. 4154, k.o. Centar
zk.č.br. 8184/146, k.o. Grad Zagreb

VLASNIK: Maja Deprato-Kralj,
Mikulićeva 3, Zagreb
OIB: 82553985839

BROJ IZVJEŠTAJA: 11/2021

Ovlašteni inženjer građevinarstva daje slijedeći Izjavu i Iskaz:

Temeljem vizualnog pregleda postojeće zgrade – obiteljske kuće na adresi Mikulićeva 3, Zagreb, utvrđujem da su konstrukcijski elementi obiteljske kuće oštećeni potresom od 22. ožujka 2020. te 28. i 29. prosinca 2020. na način da je obiteljska kuća neuporabljiva.

U skladu s priloženim iskazom izračuna građevinske bruto površine utvrđujem da građevinska (bruto) površina zgrade iznosi 177,31 m².

Garaža tlocrtne površine 17,48 m² nije konstruktivni dio obiteljske kuće.

U Zagrebu, 02.06.2021. godine

Ovlašteni inženjer građevinarstva

HRVATSKA KOMORA INŽENJERA GRAĐEVINARSTVA
Đuro Uzelac
mag. ing. aedif.
Ovlašteni inženjer građevinarstva
G 4506

Đuro Uzelac, mag. ing. aedif.

GRAUZ d.o.o.	INVESTITOR: Fond za obnovu Grada Zagreba, Krapinsko-zagorske županije i Zagrebačke županije, Ulica Ivana Dežmana 10, 10 000 Zagreb	TD: 07/21 Mjesto: Zagreb Datum: 06.2021.
	GRAĐEVINA: Obiteljska kuća, Mikulićeva 3, 10 000 Zagreb	
	NAZIV DOKUMENTA: IZVJEŠTAJ O UTVRĐIVANJU OŠTEĆENJA KONSTRUKCIJSKIH ELEMENATA ZGRADE I IZRAČUN GRAĐEVINSKE BRUTO POVRŠINE OBJEKTA	Stranica : 6

4. SKICE ZA OBRAČUN POVRŠINE

SHEMA TLOCRTA PODRUMA

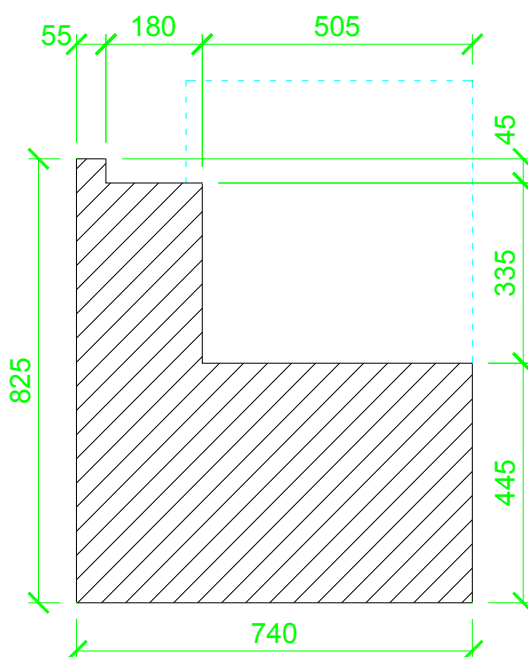

SHEMA TLOCRTA PRIZEMLJA

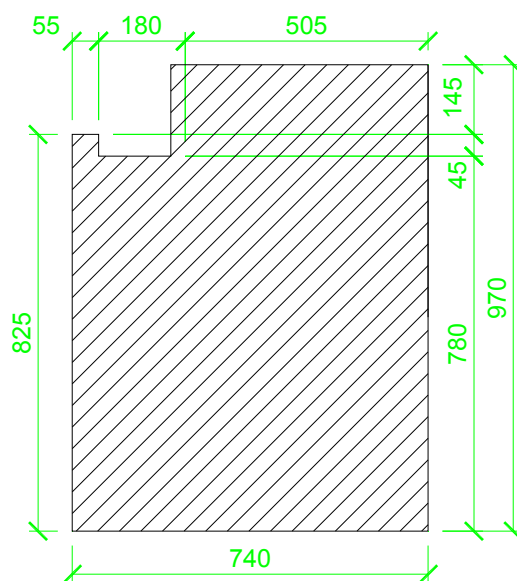

GRAUZ d.o.o.	INVESTITOR: Fond za obnovu Grada Zagreba, Krapinsko-zagorske županije i Zagrebačke županije, Ulica Ivana Dežmana 10, 10 000 Zagreb GRAĐEVINA: Obiteljska kuća, Mikulićeva 3, 10 000 Zagreb	TD: 07/21 Mjesto: Zagreb Datum: 06.2021.
	NAZIV DOKUMENTA: IZVJEŠTAJ O UTVRĐIVANJU OŠTEĆENJA KONSTRUKCIJSKIH ELEMENATA ZGRADE I IZRAČUN GRAĐEVINSKE BRUTO POVRŠINE OBJEKTA	Stranica : 7

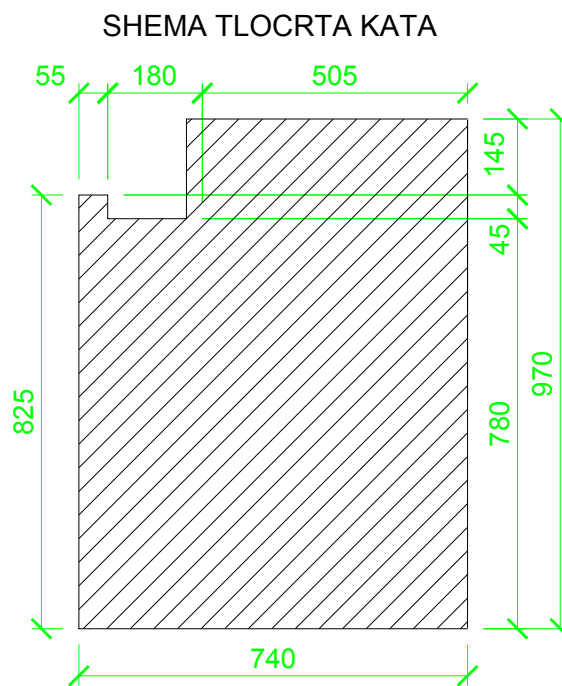

5. FOTODOKUMENTACIJA ZATEČENOG STANJA



GRAUZ d.o.o.	INVESTITOR: Fond za obnovu Grada Zagreba, Krapinsko-zagorske županije i Zagrebačke županije, Ulica Ivana Dežmana 10, 10 000 Zagreb	TD: 07/21 Mjesto: Zagreb
	GRAĐEVINA: Obiteljska kuća, Mikulićeva 3, 10 000 Zagreb	Datum: 06.2021.
	NAZIV DOKUMENTA: IZVJEŠTAJ O UTVRĐIVANJU OŠTEĆENJA KONSTRUKCIJSKIH ELEMENATA ZGRADE I IZRAČUN GRAĐEVINSKE BRUTO POVRŠINE OBJEKTA	Stranica : 8



Izveštaj izradio:

HRVATSKA KOMORA INŽENJERA GRAĐEVINARSTVA
Đuro Uzelac
mag. ing. aedif.
Ovlašteni inženjer građevinarstva
G 4506

Đuro Uzelac, mag. ing. aedif.