

**IZVJEŠTAJ O UTVRĐIVANJU OŠTEĆENJA
KONSTRUKCIJSKIH ELEMENATA ZGRADE I
IZRAČUN GRAĐEVINSKE BRUTO POVRŠINE OBJEKTA**

Broj izvještaja: **10/2021**

Privremena odluka ministarstva
prostornoga uređenja,
graditeljstva i državne imovine: **Klasa: UP/I- 000-06/20-07/14
Ur.broj: 531-04-3-21-3, od 30. ožujka 2021.**

Veza klasa FZO: **KLASA: 360-01/21-01/171,
Ur.broj: 531-04-21-1**

Lokacija: **Markuševčki Popovec 109, Zagreb**

Broj katastarske
čestice: **k.č.br. 4186, k.o. Markuševac
zk.č.br. 8781, k.o. Markuševac**

Naručitelj: **Fond za obnovu Grada Zagreba, Krapinsko-zagorske
županije i Zagrebačke županije
Ulica Ivana Dežmana 10, 10 000 Zagreb**

Mjesto i datum: **Zagreb, 26.05.2021.**

Direktor:

GRAUZ d.o.o.
za projektiranje i usluge
Zagreb



Đuro Uzelac, mag. ing. aedif.

Izvještaj izradio:

HRVATSKA KOMORA INŽENJERA GRAĐEVINARSTVA
Đuro Uzelac
mag. ing. aedif.
Ovlašten inženjer građevinarstva
G 4506



Đuro Uzelac, mag. ing. aedif.

GRAUZ d.o.o.	INVESTITOR: Fond za obnovu Grada Zagreba, Krapinsko-zagorske županije i Zagrebačke županije, Ulica Ivana Dežmana 10, 10 000 Zagreb GRAĐEVINA: Obiteljska kuća, Markuševečki Popovec 109, 10 000 Zagreb	TD: 07/21 Mjesto: Zagreb Datum: 05.2021.
	NAZIV DOKUMENTA: IZVJEŠTAJ O UTVRĐIVANJU OŠTEĆENJA KONSTRUKCIJSKIH ELEMENATA ZGRADE I IZRAČUN GRAĐEVINSKE BRUTO POVRŠINE OBJEKTA	Stranica : 2

SADRŽAJ:

1.	Općenito	3
2.	Iskaz izračuna građevinske bruto površine.....	4
3.	Izjava ovlaštenog inženjera građevinarstva	5
4.	Skice za obračun površine	6
5.	Fotodokumentacija zatečenog stanja	7

GRAUZ d.o.o.	INVESTITOR: Fond za obnovu Grada Zagreba, Krapinsko-zagorske županije i Zagrebačke županije, Ulica Ivana Dežmana 10, 10 000 Zagreb GRAĐEVINA: Obiteljska kuća, Markuševečki Popovec 109, 10 000 Zagreb	TD: 07/21 Mjesto: Zagreb Datum: 05.2021.
	NAZIV DOKUMENTA: IZVJEŠTAJ O UTVRĐIVANJU OŠTEĆENJA KONSTRUKCIJSKIH ELEMENATA ZGRADE I IZRAČUN GRAĐEVINSKE BRUTO POVRŠINE OBJEKTA	Stranica : 3

1. OPĆENITO

Dana 24.05.2021. izvršen je obilazak i pregled zgrade na adresi Markuševečki Popovec 109, Zagreb. Pregledom je utvrđeno da je zgrada oštećena u potresima 22. ožujka 2020. godine te 28. i 29. prosinca 2020. godine. Predmetnoj zgradi je na prethodnim preliminarnim pregledima dodijeljena crvena naljepnica N1 – NEUPORABLJIVO – zbog VANJSKIH UTJECAJA.

Predmetna zgrada je slobodnostojeća.



Izvršeno je mjerenje zgrade sa ciljem izračuna građevinske bruto površine zgrade.

Vizualnim pregledom je utvrđeno da je došlo do velikih oštećenja nosivih elemenata zgrade (odvajanje nosivih zidova na vanjskom uglu, oštećenje i pomak oslonaca stropne konstrukcije na zidu, dijagonalni slom zida, oštećenje i pomak oslonca nosive grede). Iz navedenoga proizlazi da su konstrukcijski elementi obiteljske kuće oštećeni potresom od 22. ožujka 2020. te 28. i 29. prosinca 2020. na način da je obiteljska kuća neuporabljiva, odnosno uništena.

GRAUZ d.o.o.	INVESTITOR: Fond za obnovu Grada Zagreba, Krapinsko-zagorske županije i Zagrebačke županije, Ulica Ivana Dežmana 10, 10 000 Zagreb	TD: 07/21 Mjesto: Zagreb
	GRAĐEVINA: Obiteljska kuća, Markuševečki Popovec 109, 10 000 Zagreb	Datum: 05.2021.
	NAZIV DOKUMENTA: IZVJEŠTAJ O UTVRĐIVANJU OŠTEĆENJA KONSTRUKCIJSKIH ELEMENATA ZGRADE I IZRAČUN GRAĐEVINSKE BRUTO POVRŠINE OBJEKTA	Stranica : 4

2. ISKAZ IZRAČUNA GRAĐEVINSKE BRUTO POVRŠINE

IZRAČUN GRAĐEVINSKE BRUTO POVRŠINE			
širina (m)	dužina (m)	koeficijent	Površina (m ²)
PRIZEMLJE			
5,55 - 7,45	10,20 – 12,70	1	89,87
KAT			
7,45	10,20	1	75,99
POTKROVLJE			
2,80	9,10	1	25,48
UKUPNO m²			191,34

GRAUZ d.o.o.	INVESTITOR: Fond za obnovu Grada Zagreba, Krapinsko-zagorske županije i Zagrebačke županije, Ulica Ivana Dežmana 10, 10 000 Zagreb GRADEVINA: Obiteljska kuća, Markuševečki Popovec 109, 10 000 Zagreb	TD: 07/21 Mjesto: Zagreb Datum: 05.2021.
	NAZIV DOKUMENTA: IZVJEŠTAJ O UTVRĐIVANJU OŠTEĆENJA KONSTRUKCIJSKIH ELEMENATA ZGRADE I IZRAČUN GRAĐEVINSKE BRUTO POVRŠINE OBJEKTA	Stranica : 5

3. IZJAVA OVLAŠTENOG INŽENJERA GRAĐEVINARSTVA

OVLAŠTENI INŽENJER

GRAĐEVINARSTVA: Đuro Uzelac, mag. ing. aedif.

upisan u Imenik ovlaštenih inženjera građevinarstva pod rednim brojem 4506 Rješenjem Klasa: UP/I-360-01/10-01/4506, Ur.broj: 500-03-10-1; od 16.4.2010. godine

TVRTKA: GRAUZ d.o.o.
Virovitička 11A, 10 040 Zagreb
OIB: 09130584198

ZGRADA: OBITELJSKA KUĆA
LOKACIJA: Markuševečki Popovec 109, Zagreb
k.č.br. 4186, k.o. Markuševec
zk.č.br. 8781, k.o. Markuševec

VLASNIK: [REDACTED]

BROJ IZVJEŠTAJA: 10/2021

Ovlašteni inženjer građevinarstva daje slijedeći Izjavu i Iskaz:

Temeljem vizualnog pregleda postojeće zgrade – obiteljske kuće na adresi Markuševečki Popovec 109, Zagreb, utvrđujem da su konstrukcijski elementi obiteljske kuće oštećeni potresom od 22. ožujka 2020. te 28. i 29. prosinca 2020. na način da je obiteljska kuća neuporabljiva, odnosno uništena.

U skladu s priloženim iskazom izračuna građevinske bruto površine utvrđujem da građevinska (bruto) površina zgrade iznosi 191,34 m².

U Zagrebu, 26.05.2021. godine

Ovlašteni inženjer građevinarstva

HRVATSKA KOMORA INŽENJERA GRAĐEVINARSTVA
Đuro Uzelac
mag. ing. aedif.
Ovlašteni inženjer građevinarstva
G 4506



Đuro Uzelac, mag. ing. aedif.

GRAUZ d.o.o.	INVESTITOR: Fond za obnovu Grada Zagreba, Krapinsko-zagorske županije i Zagrebačke županije, Ulica Ivana Dežmana 10, 10 000 Zagreb	TD: 07/21 Mjesto: Zagreb Datum: 05.2021.
	GRAĐEVINA: Obiteljska kuća, Markuševečki Popovec 109, 10 000 Zagreb	
	NAZIV DOKUMENTA: IZVJEŠTAJ O UTVRĐIVANJU OŠTEĆENJA KONSTRUKCIJSKIH ELEMENATA ZGRADE I IZRAČUN GRAĐEVINSKE BRUTO POVRŠINE OBJEKTA	Stranica : 6

4. SKICE ZA OBRAČUN POVRŠINE

SHEMA TLOCRTA PRIZEMLJA

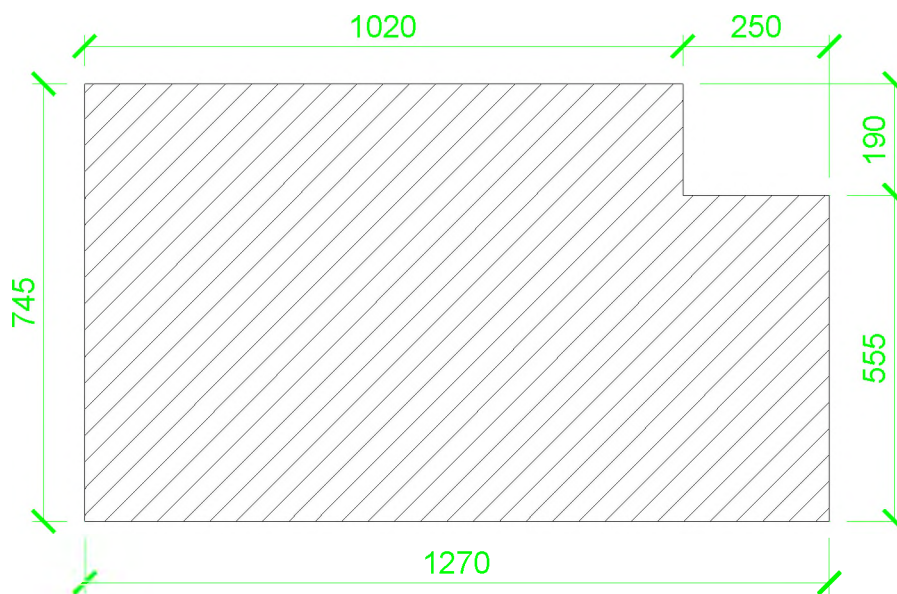

SHEMA TLOCRTA KATA

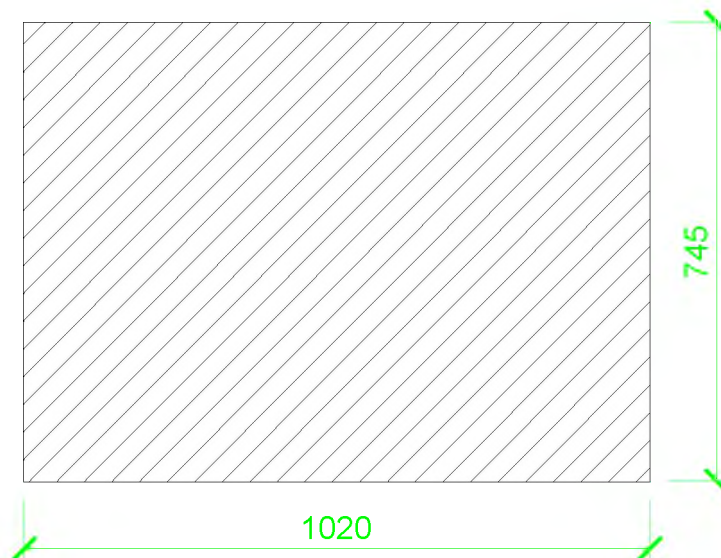

GRAUZ d.o.o.	INVESTITOR: Fond za obnovu Grada Zagreba, Krapinsko-zagorske županije i Zagrebačke županije, Ulica Ivana Dežmana 10, 10 000 Zagreb GRAĐEVINA: Obiteljska kuća, Markuševečki Popovec 109, 10 000 Zagreb	TD: 07/21 Mjesto: Zagreb Datum: 05.2021.
	NAZIV DOKUMENTA: IZVJEŠTAJ O UTVRĐIVANJU OŠTEĆENJA KONSTRUKCIJSKIH ELEMENATA ZGRADE I IZRAČUN GRAĐEVINSKE BRUTO POVRŠINE OBJEKTA	Stranica : 7

SHEMA TLOCRTA POTKROVLJA

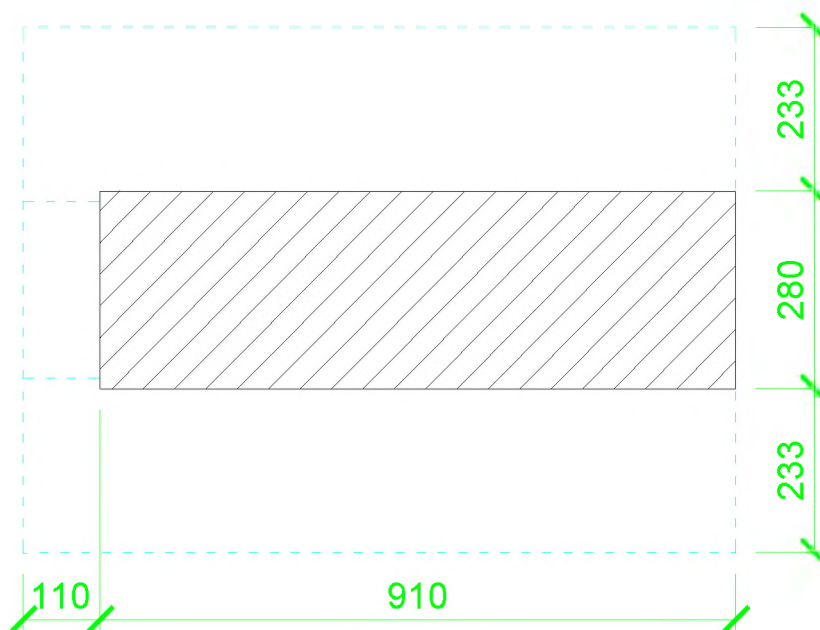

5. FOTODOKUMENTACIJA ZATEČENOG STANJA



GRAUZ d.o.o.	INVESTITOR: Fond za obnovu Grada Zagreba, Krapinsko-zagorske županije i Zagrebačke županije, Ulica Ivana Dežmana 10, 10 000 Zagreb	TD: 07/21 Mjesto: Zagreb Datum: 05.2021.
	GRAĐEVINA: Obiteljska kuća, Markuševečki Popovec 109, 10 000 Zagreb	
	NAZIV DOKUMENTA: IZVJEŠTAJ O UTVRĐIVANJU OŠTEĆENJA KONSTRUKCIJSKIH ELEMENATA ZGRADE I IZRAČUN GRAĐEVINSKE BRUTO POVRŠINE OBJEKTA	Stranica : 8



Izveštaj izradio:

HRVATSKA KOMORA INŽENJERA GRAĐEVINARSTVA
Đuro Uzelac
mag. ing. aedif.
Ovlašteni inženjer građevinarstva
G 4506

Đuro Uzelac, mag. ing. aedif.